

Sebastiano Cerullo

con la collaborazione di:

Alberto Decarlis, Laura Fasoli, Giuseppe Fragnelli,
Corrado Gasparri, Davide Paradiso

Manuale pratico ISPM-15 per le imprese di riparazione

Linee guida per la selezione e riparazione
di pallet riutilizzabili in conformità all'ISPM-15

UN'INIZIATIVA DEL COMITATO TECNICO FITOK



conlegno
Consorzio Servizi Legno Sughero

1 Febbraio 2012

In ricordo di:

Diego Alma
Maurizio Magni
Angelo e Domenico Ferrari

La redazione e l'elaborazione tipografica di un'opera possono comportare errori, omissioni o inesattezze, nonostante la massima cura ed attenzione nell'esecuzione del lavoro. L'autore e l'editore ringraziano fin d'ora i lettori che segnaleranno le imprecisioni o manchevolezze eventualmente rilevate nell'opera.

TICOM S.r.l.
Via Analdi Cesare, 25
29122 - Piacenza
www.ticomidea.it

Indice

Premessa: riparare e riusare non significa obbligatoriamente ritrattare.....	Pag. 3
Definizione di base ISPM-15 nei pallet riutilizzabili.....	Pag. 5
La tracciabilità dei pallet riutilizzabili a marchio IPPC/FAO	Pag. 9
Criteri di selezione ISPM-15 sui pallet riutilizzabili.....	Pag. 11
Il Marchio IPPC/FAO nel mondo: le componenti obbligatorie dal 2009	Pag. 15
Da che nazione (origine) viene il tuo pallet?	Pag. 19
Il Marchio IPPC/FAO in Italia: le componenti obbligatorie dal 2009.....	Pag. 22
Da che regione viene il tuo pallet?.....	Pag. 26
Eccezioni in Italia e nel Mondo.....	Pag. 27
Il Marchio EUR/EPAL - IPPC/FAO in Italia	Pag. 28
Il Marchio EUR/EPAL - IPPC/FAO in Europa	Pag. 29
Come rimuovere i Marchi IPPC/FAO se il pallet non è conforme a ISPM-15.....	Pag. 33
Selezione operativa dei pallet IPPC/FAO secondo ISPM-15	Pag. 34
Approfondimento: Allegato 2 dell'ISPM-15 "Marchio e Marcatura".....	Pag. 48
Test Pratico sulla Selezione ISPM-15 (schede da 1 a 48)	Pag. 51
Soluzioni Test Pratico sulla Selezione ISPM-15	Pag. 100

Premessa

RIPARARE E RIUSARE NON SIGNIFICA OBBLIGATORIAMENTE RITRATTARE

Una corretta selezione in conformità all'ISPM-15 e una rintracciabilità del pallet usato a marchio IPPC/FAO aumentano l'affidabilità del sistema ISPM-15 in Italia.

L'introduzione a livello mondiale, Italia compresa, delle regole sui pallet usati a Marchio IPPC/FAO comprese nello standard ISPM-15 del 2009 genererà un cambiamento nei livelli professionali delle imprese operanti nel campo della riparazione e commercializzazione degli imballaggi usati.

Siamo agli inizi di una nuova era professionale, che vedrà un numero sempre maggiore di operatori coinvolti con queste nuove regole di selezione e riparazione definite dall'ISPM-15 del 2009.

Cosa cambia per i pallet riutilizzabili con il marchio IPPC/FAO?

Per la prima volta dal 2002, grazie all'ultima revisione del 2009, lo standard ISPM n.15 introduce il concetto che se un imballaggio di legno usato a Marchio IPPC/FAO è integro e non ha subito alterazioni di altra natura non deve essere posto a nuovo trattamento ISPM n. 15.

Di seguito riportiamo le definizioni tratte dall'ISPM n. 15 (aprile 2009):

- Imballaggio di legno **RIUTILIZZATO**: unità di imballaggio in legno trattata e marcata conformemente all'ISPM n. 15 che viene reimpressa sul mercato senza essere soggetta a riparazione, rilavorazione o alterazione di altra natura;
- Imballaggio di legno **RIPARATO**: materiale da imballaggio in legno a cui sono stati sostituiti al massimo 1/3 dei componenti, con l'esclusione di quei materiali considerati esenti dall'ISPM n. 15;
- Imballaggio di legno **RILAVORATO**: materiale da imballaggio in legno a cui sono stati sostituiti più di 1/3 dei componenti, con l'esclusione di quei materiali considerati esenti dall'ISPM n.15.

Per la riparazione deve essere garantito che **gli elementi utilizzati per la sostituzione siano rappresentati esclusivamente da legname sottoposto a trattamento HT** o esente da ISPM n. 15 (per esempio, OSB o pannello truciolare).

Se per le riparazioni si utilizza legname trattato, **ogni componente aggiunto deve essere marcato singolarmente e conformemente con il marchio IPPC/FAO.**

È inoltre importante evidenziare che sia per gli imballaggi di legno riutilizzabili sia per quelli da riparare occorre **attuare una "selezione" a vista, per stabilire con sicurezza l'origine e la conformità (per quanto ad oggi tecnicamente fattibile) all'ISPM n. 15.**

Nella regolamentazione italiana il riuso dell'imballaggio usato ha come presupposto **la rintracciabilità dei pallet e dell'operatore che ha svolto la selezione e/o riparazione**. Inoltre se lo stesso pallet è destinato al mercato internazionale, la ritracciabilità dovrà essere più dettagliata tramite l'applicazione di un'etichetta sul pallet stesso.

Resta sempre valido che **nel caso la selezione porti ad evidenti non conformità fitosanitarie, il pallet di legno a Marchio IPPC/FAO deve essere smarchiato**. Se, dopo l'operazione di smarchiatura, lo stesso pallet è destinato al mercato internazionale, **questo deve essere ritrattato in conformità all'ISPM-15, in Italia secondo le prescrizioni del Regolamento FITOK**.

Le procedure per la piena rispondenza al Regolamento FITOK per questa tipologia di operatori, sono contenute nella **Specifica Tecnica E**, che prevede la definizione di procedure di selezione e di rintracciabilità fitosanitaria per i componenti sostituiti. I riparatori dovranno richiedere l'autorizzazione all'utilizzo del marchio IPPC/FAO, diventare dei veri e propri soggetti autorizzati, operare con materiale conforme all'ISPM n. 15.

Le considerazioni di cui sopra sono contenute nel **Decreto Ministeriale 4 marzo 2011 del Ministero delle Politiche Agricole Alimentari e Forestali, pubblicato sulla Gazzetta Ufficiale della Repubblica Italiana del 6 giugno 2011 n. 129**, che ha apportato significative modifiche al decreto 2 luglio 2004, relativo alla definizione dei requisiti necessari al riconoscimento di Soggetti gestori per l'utilizzo di un Marchio specifico da apporre sugli imballaggi di legno. La novità principale è il coinvolgimento nel sistema di controllo e sicurezza di **ulteriori figure professionali che operano nella filiera degli imballaggi di legno**, non previste in precedenza, fra cui **l'azienda che raccoglie e/o riceve e/o seleziona e/o ripara e/o riutilizza e/o rilavora e/o distribuisce imballaggi in legno usati a marchio IPPC/FAO (generalmente pallet)**.

LA FORMAZIONE COME PROCESSO FONDAMENTALE

Le novità introdotte sono importanti e significative, **il coordinamento ed il controllo delle nuove figure professionali coinvolte sarà garantito attraverso un processo graduale di informazione e formazione**. Il presente "Manuale Pratico ISPM - 15 per le imprese di riparazione. Linee guida per la selezione e riparazione di pallet riutilizzabili in conformità all'ISPM-15" va incontro a questo bisogno e con piacere affermiamo che è il primo contributo a livello nazionale ed internazionale (proprio per questa ragione è stata realizzata anche la versione in lingua inglese) in merito a questo argomento.

Michele Ballardini
Coordinatore Comitato Tecnico FITOK

DEFINIZIONI DI BASE ISPM-15 NEI PALLET RIUTILIZZABILI

L'impresa che tratta pallet usati deve avere ottenuto l'approvazione, in forma scritta, da parte del **Consorzio Servizi Legno-Sughero** in merito alle proprie procedure per il riutilizzo degli imballaggi di legno a Marchio ISPM-15.

DEVE ESSERE ESCLUSIVAMENTE UN SOGGETTO AUTORIZZATO ISPM-15

PALLET DI LEGNO IPPC/FAO INTEGRO

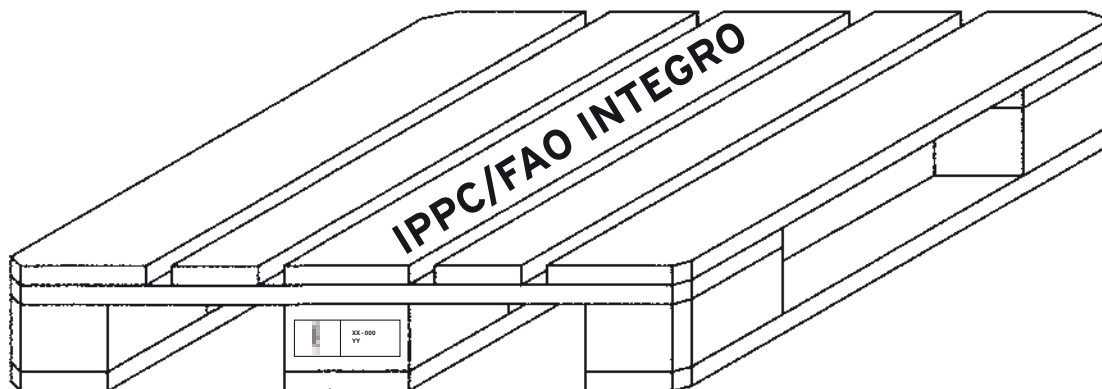

Il Pallet di legno trattato e marcato conformemente all'ISPM-15 e non soggetto a riparazione, rilavorazione o alterazione di altra natura, non deve essere sottoposto nuovamente a trattamento o marcatura nel corso del suo ciclo di vita.

**IN ITALIA DEVE ESSERE INSERITA UNA TRACCIABILITÀ FITOSANITARIA
TRAMITE DICHIARAZIONE MENSILE VIA WEB PER IL MERCATO NAZIONALE/UE
E NOTIFICA GIORNALIERA VIA WEB, REGISTRO DI LOTTI/COMMESSE
E L'ETICHETTA PER IL MERCATO INTERNAZIONALE**

MERCATO NAZIONALE/UE

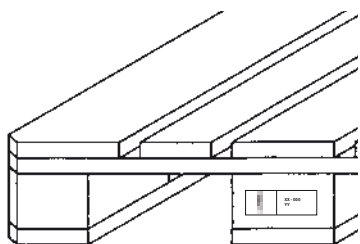

MERCATO INTERNAZIONALE
e quindi riutilizzo ISPM-15

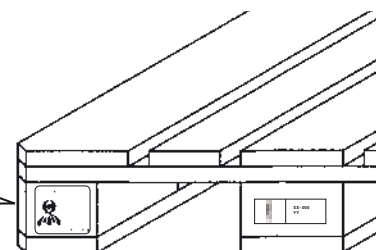

ATTENZIONE

Occorre fare la dichiarazione mensile via Web di tutti i pallet selezionati IPPC/FAO e non

ATTENZIONE

Occorre fare la notifica giornaliera via Web, compilare i registri di lotti/commesse e applicare l'etichetta sul pallet

DEFINIZIONI DI BASE ISPM-15 NEI PALLET RIUTILIZZABILI

L'impresa che tratta pallet usati deve avere ottenuto l'approvazione, in forma scritta, da parte del **Consorzio Servizi Legno-Sughero** in merito alle proprie procedure per il riutilizzo degli imballaggi di legno a Marchio ISPM-15.

DEVE ESSERE ESCLUSIVAMENTE UN SOGGETTO AUTORIZZATO ISPM-15

PALLET DI LEGNO IPPC/FAO RIPARATO < 1/3 (con meno di un terzo dei componenti sostituiti)

~~~~~ = Rotture

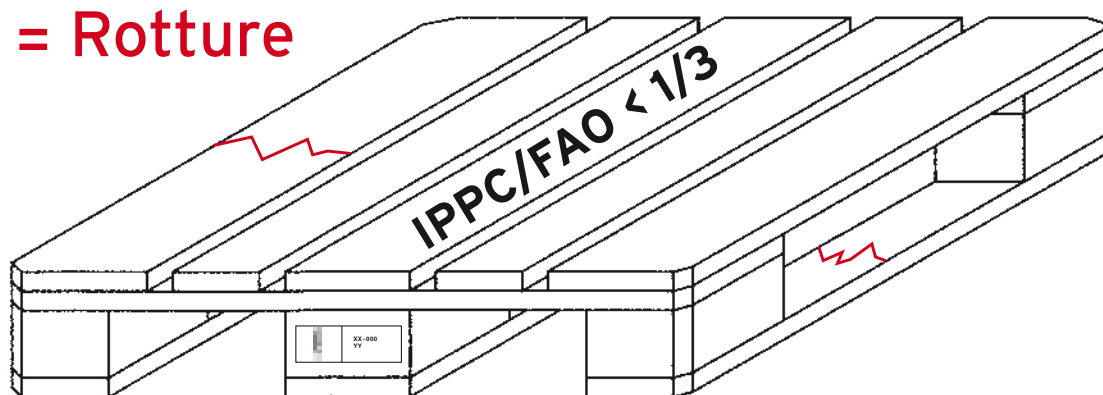

È un pallet di legno a cui è stato rimosso approssimativamente meno di 1/3 dei suoi componenti (< 1/3 dei suoi componenti). Per la riparazione del pallet deve essere utilizzato esclusivamente legname sottoposto a trattamento conforme all'ISPM-15 o legname esente dal trattamento (per esempio OSB, compensato, truciolare). Ogni componente di legname sottoposto a trattamento conforme all'ISPM-15 aggiunto, deve essere marcato singolarmente conformemente all'ISPM-15.

**IN ITALIA DEVE ESSERE INSERITA UNA TRACCIABILITÀ FITOSANITARIA  
TRAMITE NOTIFICA GIORNALIERA VIA WEB,  
REGISTRO DI LOTTI/COMMESSE ED ETICHETTA**

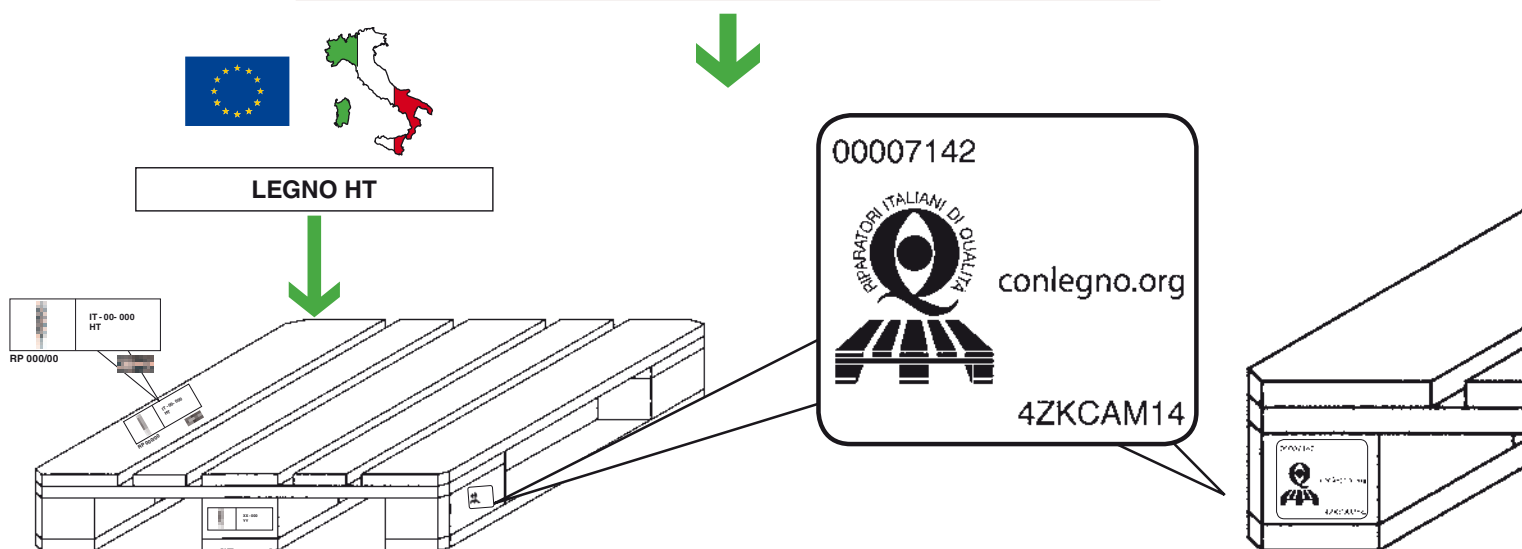



# PARTICOLARITÀ DEL PALLET EUR/EPAL

## PALLET DI LEGNO EUR/EPAL CON MARCHIO IPPC/FAO RIPARATO < 1/3

~ = Rotture

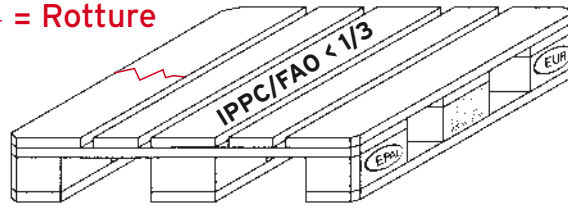

IN ITALIA DEVE ESSERE INSERITA UNA TRACCIABILITÀ FITOSANITARIA:  
PER I PALLET EUR/EPAL RIPARATI TRAMITE NOTIFICA GIORNALIERA VIA WEB,  
REGISTRO DI LOTTI/COMESSE E CHIODINO DI RIPARAZIONE EPAL

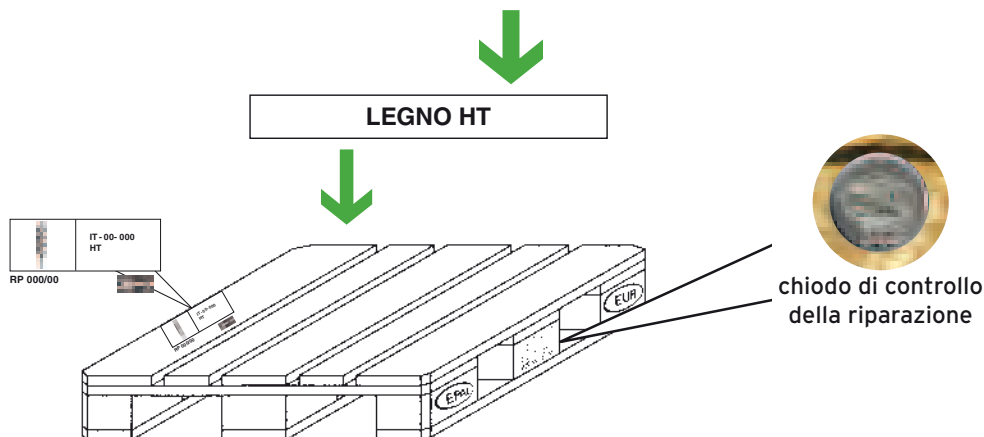

## PALLET DI LEGNO EUR/EPAL IPPC/FAO INTEGRO

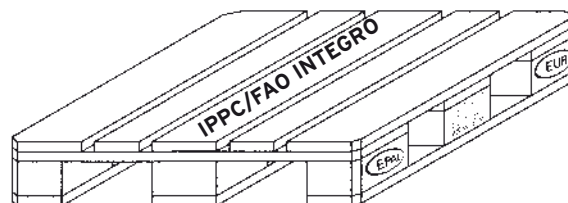

IN ITALIA DEVE ESSERE INSERITA UNA TRACCIABILITÀ FITOSANITARIA  
PER I PALLET EUR/EPAL RIUTILIZZABILI

MERCATO NAZIONALE/UE

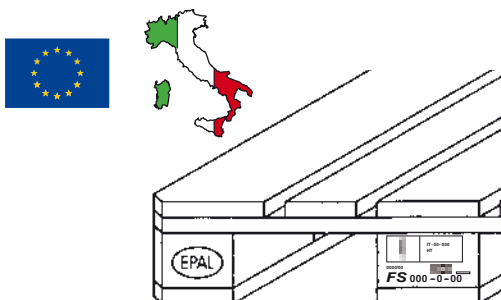

MERCATO INTERNAZIONALE

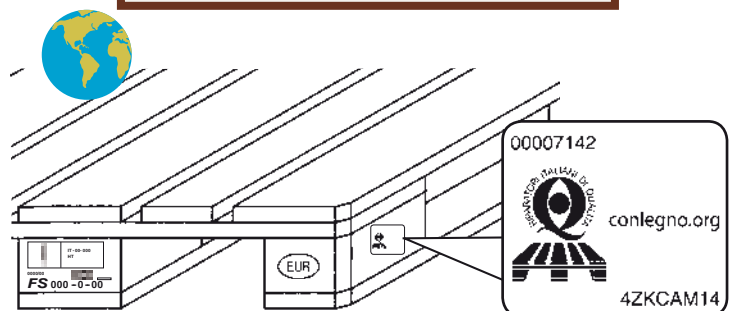

### ATTENZIONE

Occorre fare la dichiarazione mensile via Web di tutti i pallet selezionati IPPC/FAO e non

### ATTENZIONE

Occorre fare la notifica giornaliera via Web, compilare i registri di lotti/comesse e applicare l'etichetta sul pallet

## DEFINIZIONI DI BASE ISPM-15 NEI PALLET RIUTILIZZABILI

L'impresa che tratta pallet usati deve avere ottenuto l'approvazione, in forma scritta, da parte del **Consorzio Servizi Legno-Sughero** in merito alle proprie procedure per il riutilizzo degli imballaggi di legno a Marchio ISPM-15.

**DEVE ESSERE ESCLUSIVAMENTE UN SOGGETTO AUTORIZZATO ISPM-15**

### PALLET DI LEGNO IPPC/FAO RILAVORATO > 1/3 (con più di un terzo dei componenti sostituiti)

⚡ = Rotture

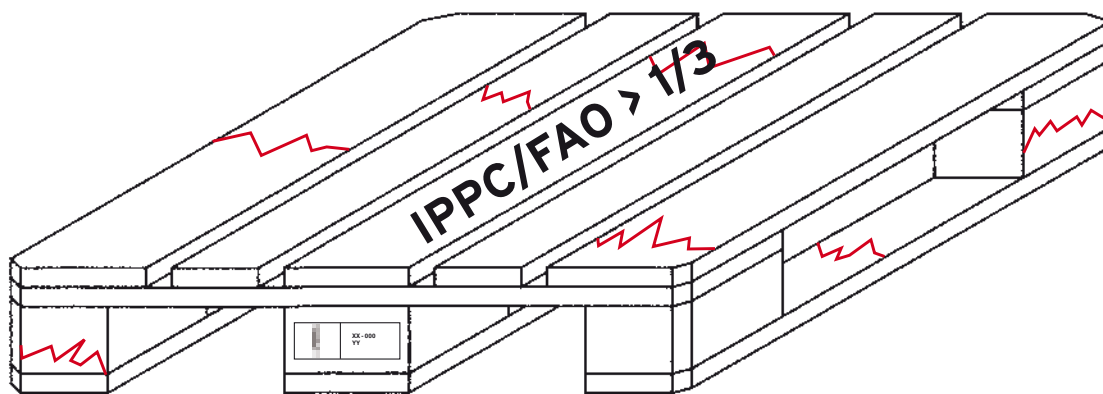

È un pallet di legno a cui è stato rimosso approssimativamente più di 1/3 dei suoi componenti (> 1/3 dei suoi componenti). Qualsiasi precedente applicazione del marchio IPPC/FAO deve essere cancellata in modo permanente (ad es. coprendola con vernice o levigandone la superficie).

Il pallet di legno rilavorato può essere sottoposto a nuovo trattamento ISPM-15 e si dovrà applicare nuovamente il marchio IPPC/FAO.

**A TUTTI I PALLET IPPC/FAO RILAVORATI  
DEVONO ESSERE RIMOSI I MARCHI IPPC/FAO PRESENTI**

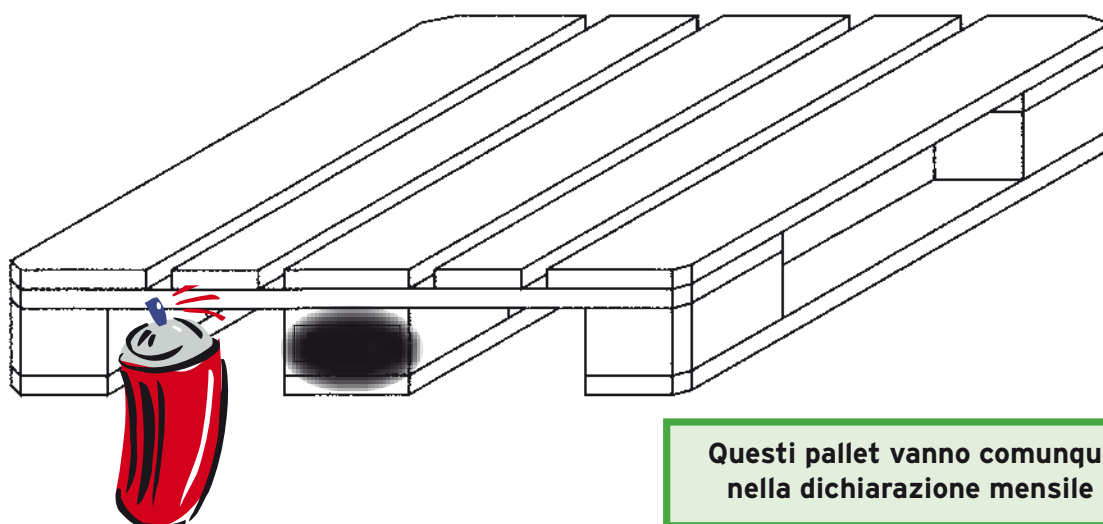

Questi pallet vanno comunque inseriti  
nella dichiarazione mensile via web

# LA TRACCIABILITÀ DEI PALLET RIUTILIZZABILI A MARCHIO IPPC/FAO NEL MERCATO NAZIONALE/UE



**FAC-SIMILE**

## DICHIARAZIONE MENSILE VIA WEB (PIATTAFORMA INFORMATICA FITOK WEB)

**DICHIARAZIONE DI RIPARAZIONE** Stampa

---

**DATI CONSULENZA - SOCIETÀ AUTORIZZATA F.I. 81**

**ATA UTENTE PROVA Gruppo36**

Via Roma, 42  
20129 - Milano (TV)  
0145180001  
Tel. 0226464982  
Fax 0226464929  
info@ataintergroup.it

Codice Fiscale: 021994  
Soggetto autorizzato: F.I. 81  
Responsabile Autorizzazione: Maria Cappelletti

---

**DATI DICHIARAZIONE**

| Data mesi        | Selezionato | Riparato                       |
|------------------|-------------|--------------------------------|
| 01-03-2011 17:00 | Seam 10     | Seam 20<br>4 g. 40<br>-03-1-04 |

---

**RIPARAZIONE DI (IMBALLAGGI) CONFORME ALL'ESPR N. 11**

| Macchinazione/Tipologia prodotto | Descrizione | Selezionato | Riparato                       |
|----------------------------------|-------------|-------------|--------------------------------|
| Seam carta                       | 1100 x 1100 | Seam 20     | Seam 20<br>4 g. 40<br>-03-1-04 |

**TRACCIABILITÀ TRAMITE DICHIARAZIONE MENSILE VIA WEB  
DI TUTTI I PALLET SELEZIONATI IPPC/FAO E NON  
(COMPRESI I PALLET A CUI È STATO RIMOSSO IL MARCHIO IPPC/FAO)**

# LA TRACCIABILITÀ DEI PALLET RIUTILIZZABILI A MARCHIO IPPC/FAO NEL MERCATO INTERNAZIONALE



## NOTIFICA GIORNALIERA VIA WEB (PIATTAFORMA INFORMATICA FITOK WEB)

**DICHIARAZIONE DI RIPARAZIONE** Stampa

---

**DATI CONDIZIARIO - SOCIETÀ AUTORIZZATA F.I.P. SP**

**NEW UTENTE PROVA Gruppo36**

Via Roma, 42  
20129 - Milano (TV)  
02/90380001  
Tel. 02/90464982  
Fax 02/9046029  
info@ipadereprod.it

Codice Mercantile: 01799  
Soggetto autorizzato: F.I.P. SP  
Responsabile Autorizzato:

FAC-SIMILE

---

**DATI DICHIARAZIONE**

| Data invio       | Salvoconto | Riparato                       |
|------------------|------------|--------------------------------|
| 20-03-2011 17:00 | Fazio 10   | Fazio 20<br>Ag. 40<br>M. 1. 20 |

---

**REPARAZIONE DI IMBALLAGGI CONFORME ALL'ISPR N. 11**

| Descrizione/Tipologia prodotto | Descrizione | Salvoconto | Riparato                       |
|--------------------------------|-------------|------------|--------------------------------|
| Fazio carta                    | 1100 x 1100 | 00007152   | Fazio 20<br>Ag. 40<br>M. 1. 20 |

## TRACCIABILITÀ TRAMITE NOTIFICA GIORNALIERA VIA WEB, REGISTRO DI LOTTI/COMMESSE E AGGIUNTA D'ETICHETTA

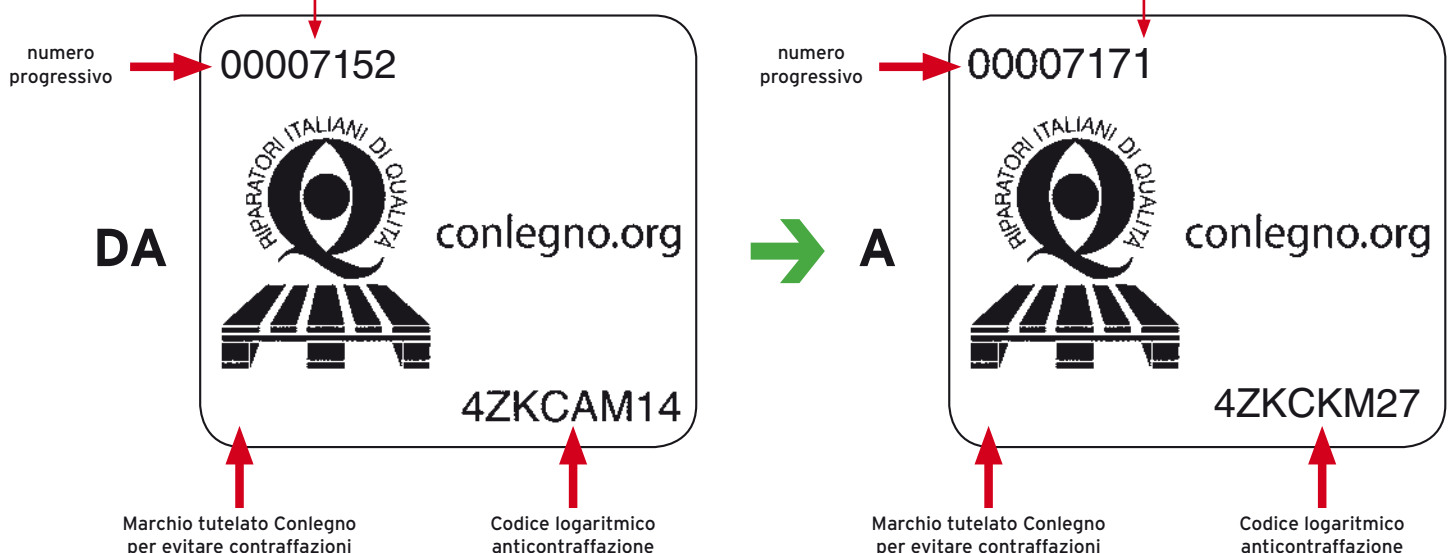

# CRITERI DI SELEZIONE ISPM-15 SUI PALLET RIUTILIZZABILI

## PALLET A MARCHIO IPPC/FAO USATI, INTEGRI, CONFORMI ISPM-15 E, QUINDI, DIRETTAMENTE RIUTILIZZABILI DA PARTE DI IMPRESE ADERENTI AL SOGGETTO GESTORE

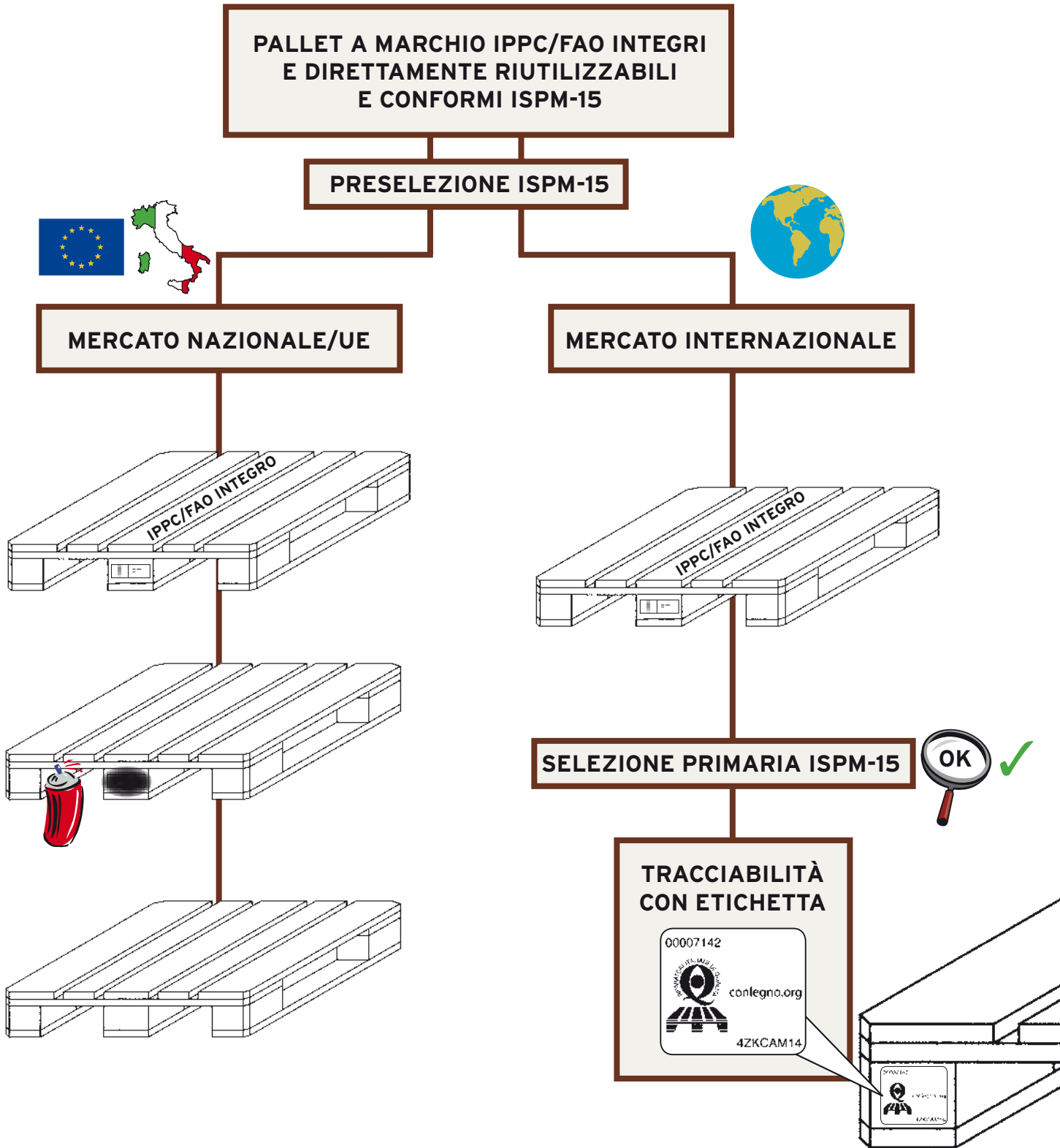

**ATTENZIONE**  
 Occorre fare la dichiarazione mensile via Web di tutti i pallet selezionati IPPC/FAO e non

**ATTENZIONE**  
 Occorre fare la notifica giornaliera via Web, compilare i registri di lotti/commesse e applicare l'etichetta sul pallet

# CRITERI DI SELEZIONE ISPM-15 SUI PALLET RIUTILIZZABILI

## PALLET A MARCHIO IPPC/FAO USATI E ROTTI

### DA PARTE DI IMPRESE ADERENTI AL SOGGETTO GESTORE

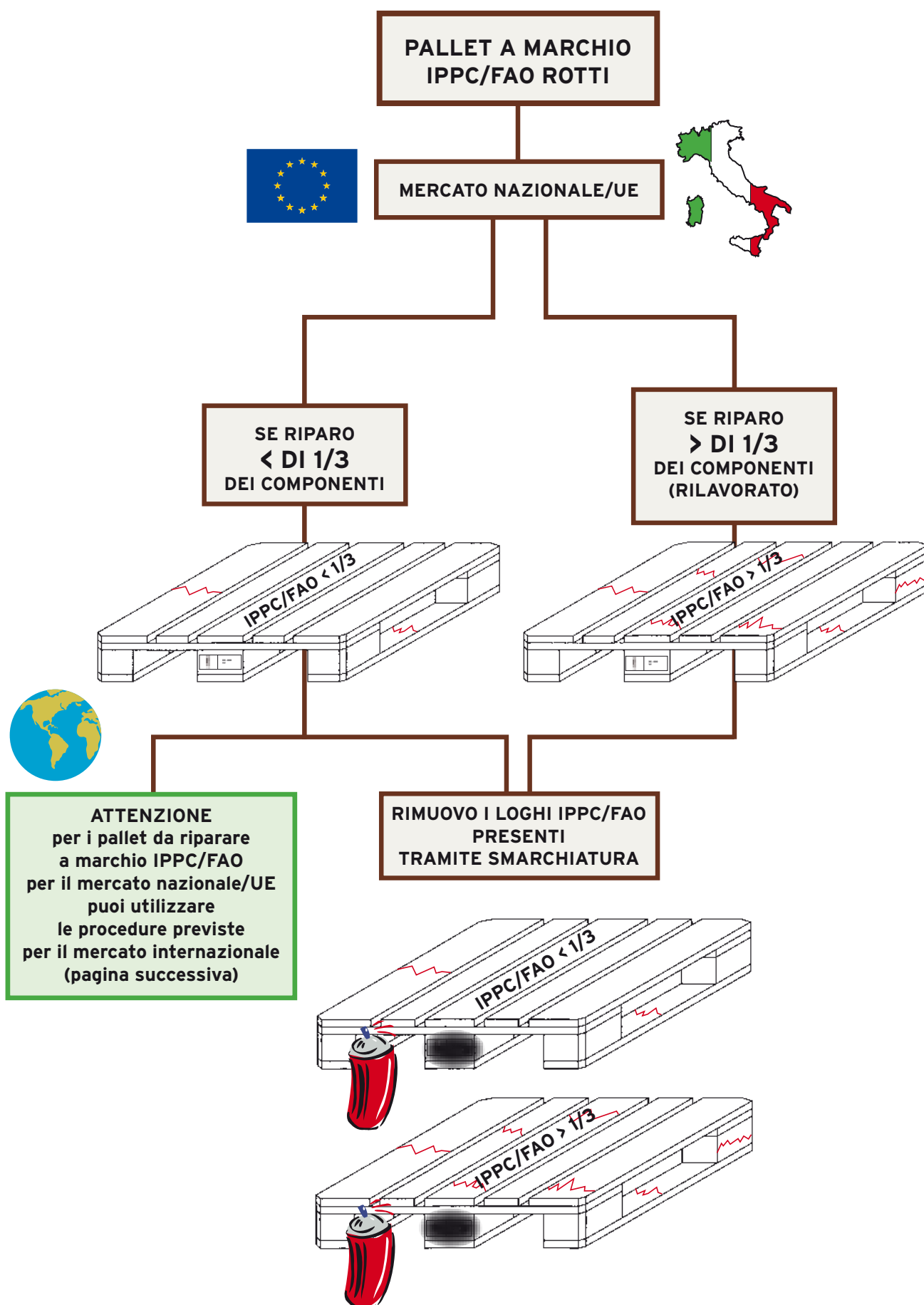

# CRITERI DI SELEZIONE ISPM-15 SUI PALLET RIUTILIZZABILI PALLET A MARCHIO IPPC/FAO USATI E ROTTI

## DA PARTE DI IMPRESE ADERENTI AL SOGGETTO GESTORE

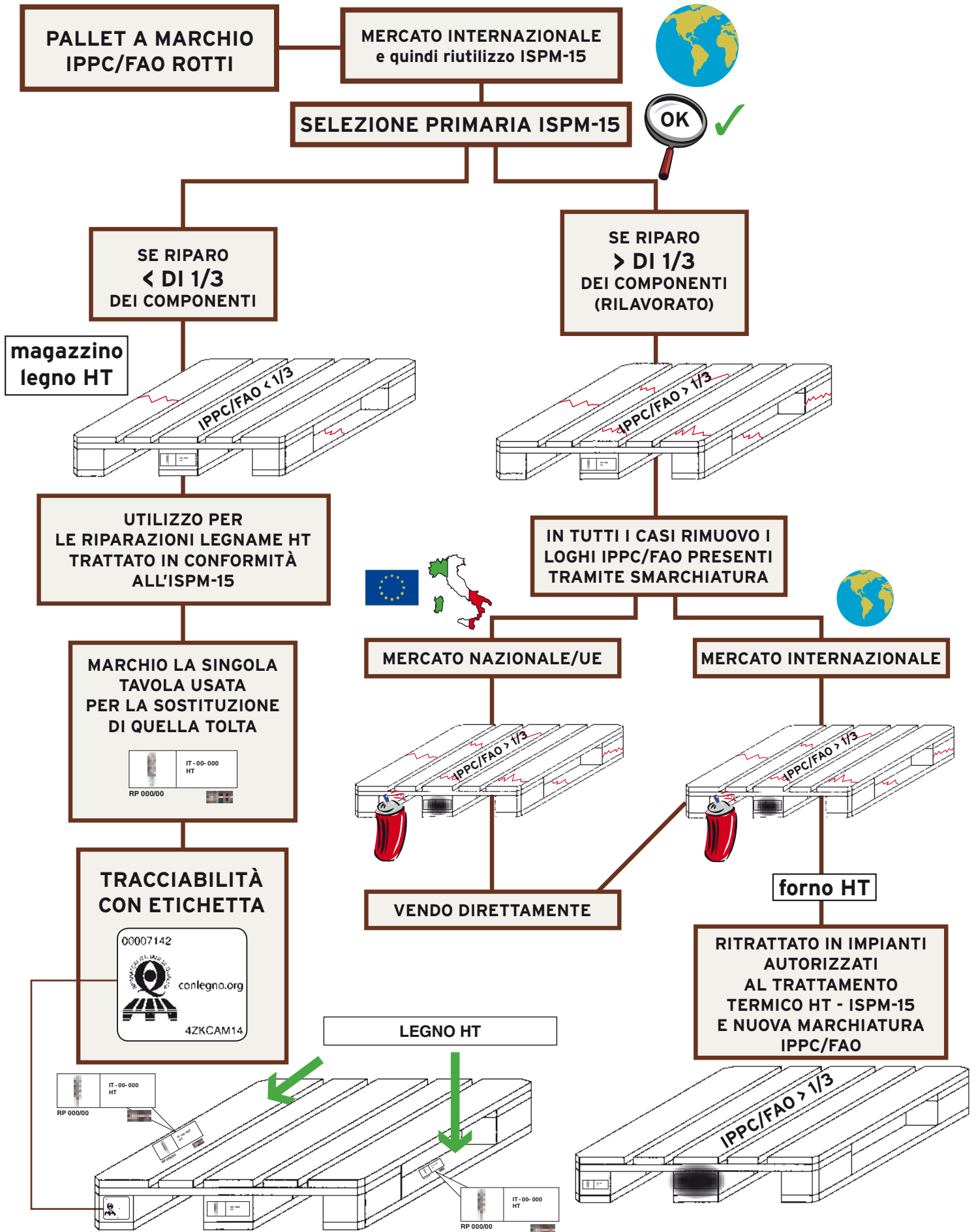

# CRITERI DI SELEZIONE ISPM-15 SUI PALLET RIUTILIZZABILI

## GESTIONE PALLET A MARCHIO IPPC/FAO USATI, INTEGRI E ROTTI

### DA PARTE DI IMPRESE NON ADERENTI A SOGGETTO GESTORE

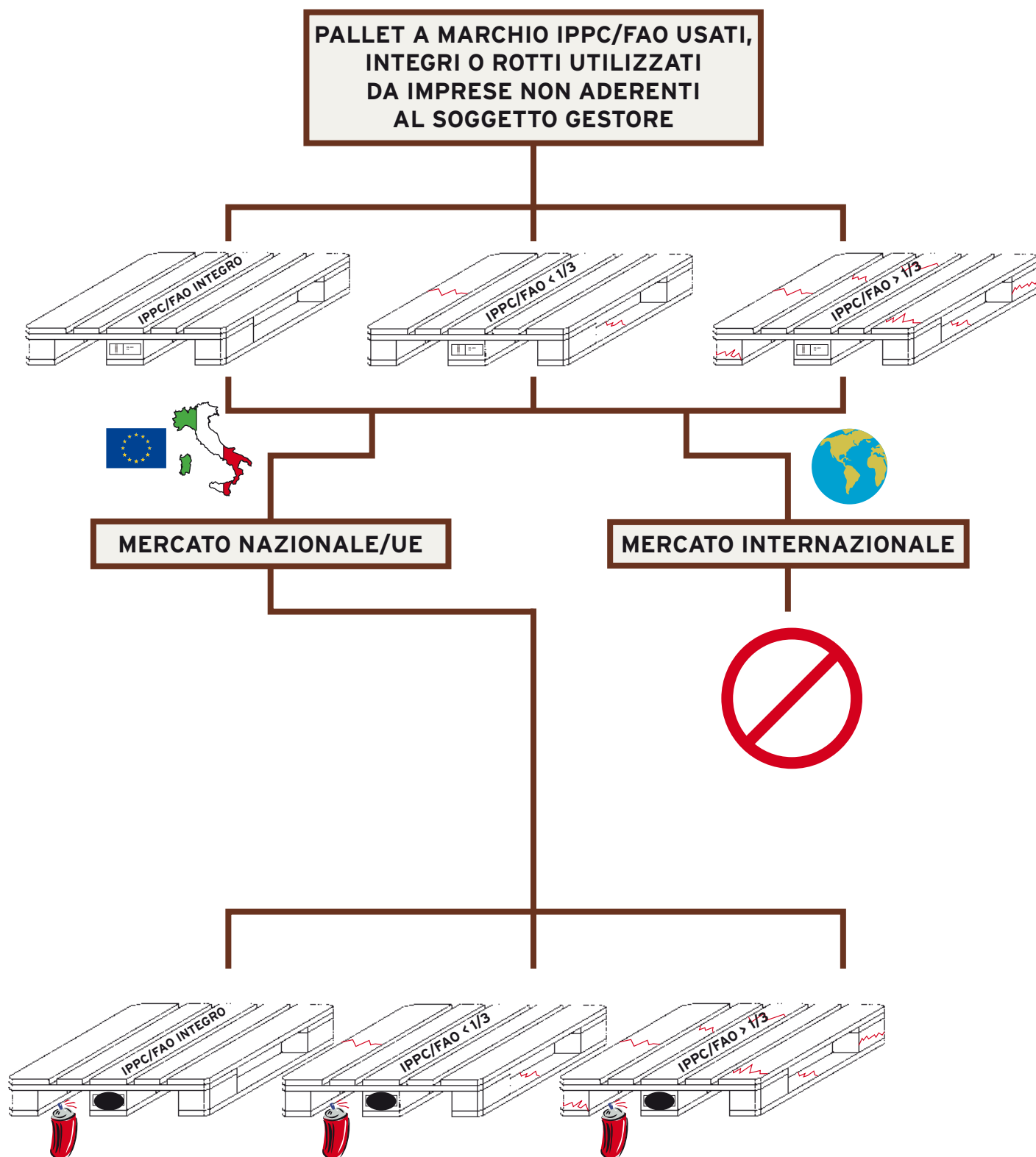



# IL MARCHIO IPPC/FAO NEL MONDO: LE COMPONENTI OBBLIGATORIE DAL 2009



**1** riquadro rettangolare o quadrato

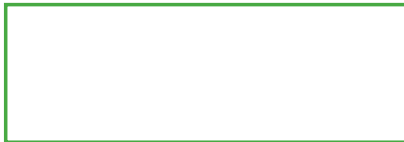

**4** codice del paese di provenienza (XX)



**2** linea verticale che separa il logo dal resto



**5** codice del produttore o dell'impresa fornitrice dei trattamenti

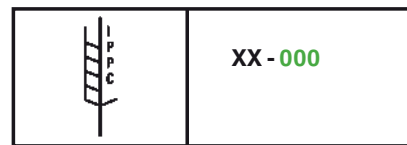

**3** logo IPPC/FAO



**6** tipologia di trattamento YY (HT o MB)

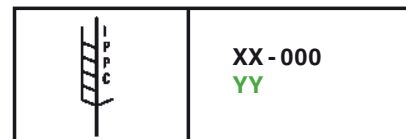

**NOTA BENE**  
In tutta Europa l'utilizzo  
del Bromuro di Metile (MB)  
non è più ammesso

# IL MARCHIO IPPC/FAO NEL MONDO: IN SINTESI

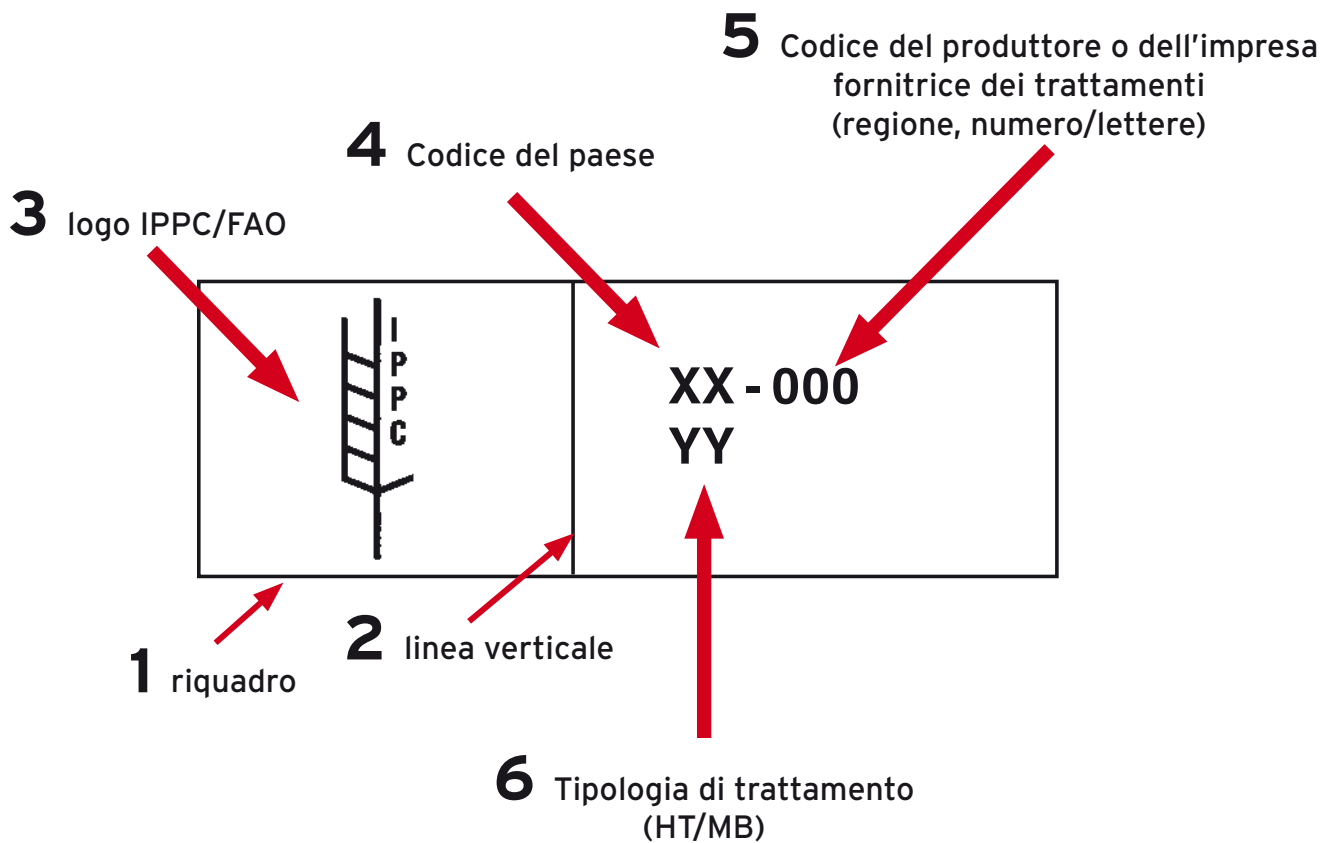

**NOTA BENE**  
In tutta Europa l'utilizzo  
del Bromuro di Metile (MB)  
non è più ammesso

# IL MARCHIO IPPC/FAO NEL MONDO: I REQUISITI GENERALI

- Possono variare dimensione, tipo di carattere, posizione



- Possibilità di aggiungere sigle/marchi aggiuntivi a fianco del marchio ma sempre e comunque al di fuori del riquadro



- Possibilità di utilizzare timbri ad inchiostro indelebile, timbri a fuoco, stencil



- Dimensione sufficientemente grande da essere visibile e leggibile



- No simboli o informazioni di altro tipo all'interno del rettangolo



- Non deve essere disegnato a mano



- Non bisogna utilizzare colori rosso e arancio



- Duraturo e non trasferibile



# IL MARCHIO IPPC/FAO NEL MONDO: VARIANTI ACCETTATE

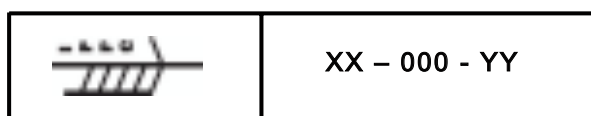
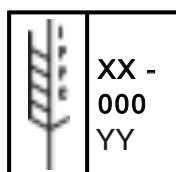
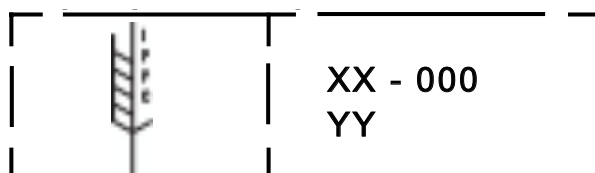
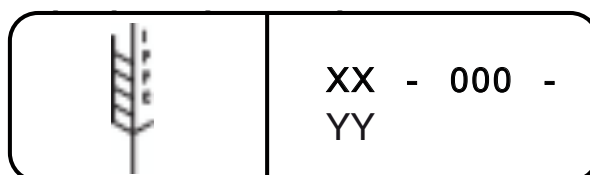
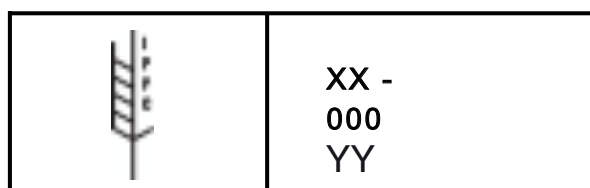
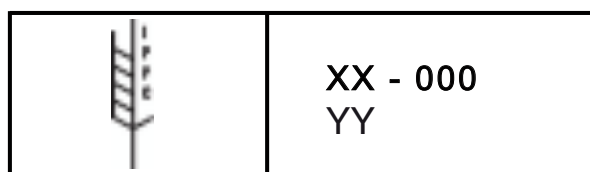

# DA CHE NAZIONE (ORIGINE) VIENE IL TUO PALLET?

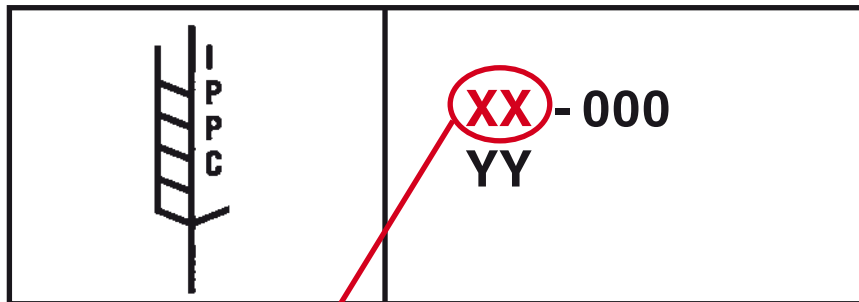

**XX** = PAESE ISPM-15

## A

AD ANDORRA  
AE UNITED ARAB EMIRATES  
AF AFGHANISTAN  
AG ANTIGUA AND BARBUDA  
AI ANGUILLA  
AL ALBANIA  
AM ARMENIA  
AO ANGOLA  
AQ ANTARCTICA  
AR ARGENTINA  
AS AMERICAN SAMOA  
AT AUSTRIA  
AU AUSTRALIA  
AW ARUBA  
AX ALAND ISLANDS  
AZ AZERBAIJAN

## B

BA BOSNIA AND HERZEGOVINA  
BB BARBADOS  
BD BANGLADESH  
BE BELGIUM  
BF BURKINA FASO  
BG BULGARIA  
BH BAHRAIN  
BI BURUNDI  
BJ BENIN  
BL SAINT BARTHELEMY  
BM BERMUDA  
BN BRUNEI DARUSSALAM  
BO BOLIVIA, PLURINATIONAL STATE OF  
BQ BONAIRE, SAINT EUSTATIUS AND SABA  
BR BRAZIL  
BS BAHAMAS  
BT BHUTAN  
BV BOUVET ISLAND  
BW BOTSWANA  
BY BELARUS  
BZ BELIZE

## C

CA CANADA  
CC COCOS (KEELING) ISLANDS  
CD CONGO, THE DEMOCRATIC REPUBLIC OF THE  
CF CENTRAL AFRICAN REPUBLIC  
CG CONGO  
CH SWITZERLAND  
CI COTE D'IVOIRE  
CK COOK ISLANDS  
CL CHILE  
CM CAMEROON  
CN CHINA  
CO COLOMBIA  
CR COSTA RICA  
CU CUBA  
CV CAPE VERDE  
CW CURACAO  
CX CHRISTMAS ISLAND  
CY CYPRUS  
CZ CZECH REPUBLIC

## D

DE GERMANY  
DJ DJIBOUTI  
DK DENMARK  
DM DOMINICA  
DO DOMINICAN REPUBLIC  
DZ ALGERIA

## E

EC ECUADOR  
EE ESTONIA  
EG EGYPT  
EH WESTERN SAHARA  
ER ERITREA  
ES SPAIN  
ET ETHIOPIA

## F

FI FINLAND

FJ FIJI  
FK FALKLAND ISLANDS (MALVINAS)  
FM MICRONESIA, FEDERATED STATES OF  
FO FAROE ISLANDS  
FR FRANCE

## G

GA GABON  
GB UNITED KINGDOM  
GD GRENADA  
GE GEORGIA  
GF FRENCH GUIANA  
GG GUERNSEY  
GH GHANA  
GI GIBRALTAR  
GL GREENLAND  
GM GAMBIA  
GN GUINEA  
GP GUADELOUPE  
GQ EQUATORIAL GUINEA  
GR GREECE  
GS SOUTH GEORGIA AND THE SOUTH SANDWICH ISLANDS  
GT GUATEMALA  
GU GUAM  
GW GUINEA-BISSAU  
GY GUYANA

## H

HK HONG KONG  
HM HEARD ISLAND AND MCDONALD ISLANDS  
HN HONDURAS  
HR CROATIA  
HT HAITI  
HU HUNGARY

## I

ID INDONESIA  
IE IRELAND  
IL ISRAEL  
IM ISLE OF MAN  
IN INDIA  
IO BRITISH INDIAN OCEAN TERRITORY  
IQ IRAQ  
IR IRAN, ISLAMIC REPUBLIC OF  
IS ICELAND  
IT ITALY

## J

JE JERSEY  
JM JAMAICA  
JO JORDAN  
JP JAPAN

## K

KE KENYA  
KG KYRGYZSTAN  
KH CAMBODIA  
KI KIRIBATI  
KM COMOROS  
KN SAINT KITTS AND NEVIS  
KP KOREA, DEMOCRATIC PEOPLE'S REPUBLIC OF  
KR KOREA, REPUBLIC OF  
KW KUWAIT  
KY CAYMAN ISLANDS  
KZ KAZAKHSTAN

## L

LA LAO PEOPLE'S DEMOCRATIC REPUBLIC  
LB LEBANON  
LC SAINT LUCIA  
LI LIECHTENSTEIN  
LK SRI LANKA  
LR LIBERIA  
LS LESOTHO  
LT LITHUANIA  
LU LUXEMBOURG  
LV LATVIA  
LY LIBYAN ARAB JAMAHIRIYA

## M

MA MOROCCO  
MC MONACO

MD MOLDOVA, REPUBLIC OF  
ME MONTENEGRO  
MF SAINT MARTIN (FRENCH PART)  
MG MADAGASCAR  
MH MARSHALL ISLANDS  
MK MACEDONIA, THE FORMER YUGOSLAV REPUBLIC OF  
ML MALI  
MM MYANMAR  
MN MONGOLIA  
MO MACAO  
MP NORTHERN MARIANA ISLANDS  
MQ MARTINIQUE  
MR MAURITANIA  
MS MONTSERRAT  
MT MALTA  
MU MAURITIUS  
MV MALDIVES  
MW MALAWI  
MX MEXICO  
MY MALAYSIA  
MZ MOZAMBIQUE

## N

NA NAMIBIA  
NC NEW CALEDONIA  
NE NIGER  
NF NORFOLK ISLAND  
NG NIGERIA  
NI NICARAGUA  
NL NETHERLANDS  
NO NORWAY  
NP NEPAL  
NR NAURU  
NU NIUE  
NZ NEW ZEALAND

## O

OM OMAN

## P

PA PANAMA  
PE PERU  
PF FRENCH POLYNESIA  
PG PAPUA NEW GUINEA  
PH PHILIPPINES  
PK PAKISTAN  
PL POLAND  
PM SAINT PIERRE AND MIQUELON  
PN PITCAIRN  
PR PUERTO RICO  
PS PALESTINIAN TERRITORY, OCCUPIED  
PT PORTUGAL  
PW PALAU  
PY PARAGUAY

## Q

QA QATAR

## R

RE REUNION  
RO ROMANIA  
RS SERBIA  
RU RUSSIAN FEDERATION  
RW RWANDA

## S

SA SAUDI ARABIA  
SB SOLOMON ISLANDS  
SC SEYCHELLES  
SD SUDAN  
SE SWEDEN  
SEE HOLY SEE VATICAN CITY STATE  
SG SINGAPORE  
SH SAINT HELENA, ASCENSION AND TRISTAN DA CUNHA  
SI SLOVENIA  
SJ SVALBARD AND JAN MAYEN  
SK SLOVAKIA  
SL SIERRA LEONE  
SM SAN MARINO  
SN SENEGAL  
SO SOMALIA  
SR SURINAME

ST SAO TOME AND PRINCIPE  
SV EL SALVADOR  
SX SINT MAARTEN (DUTCH PART)  
SY SYRIAN ARAB REPUBLIC  
SZ SWAZILAND

## **T**

TC TURKS AND CAICOS ISLANDS  
TD CHAD  
TF FRENCH SOUTHERN TERRITORIES  
TG TOGO  
TH THAILAND  
TJ TAJIKISTAN  
TK TOKELAU  
TL TIMOR-LESTE  
TM TURKMENISTAN  
TN TUNISIA  
TO TONGA  
TR TURKEY  
TT TRINIDAD AND TOBAGO  
TV TUVALU  
TW TAIWAN, PROVINCE OF CHINA  
TZ TANZANIA, UNITED REPUBLIC OF

## **U**

UA UKRAINE  
UG UGANDA  
UM UNITED STATES MINOR OUTLYING ISLANDS  
US UNITED STATES  
UY URUGUAY  
UZ UZBEKISTAN

## **V**

VA HOLY SEE (VATICAN CITY STATE)  
VC SAINT VINCENT AND THE GRENADINES  
VE VENEZUELA, BOLIVARIAN REPUBLIC OF  
VG VIRGIN ISLANDS, BRITISH  
VI VIRGIN ISLANDS, U.S.  
VN VIET NAM  
VU VANUATU

## **W**

WF WALLIS AND FUTUNA  
WS SAMOA

## **Y**

YE YEMEN

YT MAYOTTE

## **Z**

ZA SOUTH AFRICA  
ZM ZAMBIA  
ZW ZIMBABWE

# IL MARCHIO IPPC/FAO IN ITALIA: LE COMPONENTI OBBLIGATORIE DAL 2009



- 1** riquadro rettangolare o quadrato

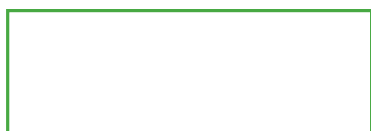

- 6** codice del produttore o dell'impresa fornitrice dei trattamenti

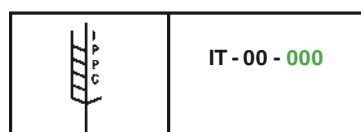

- 2** linea verticale che separa il logo dai dati



- 7** tipologia di trattamento HT

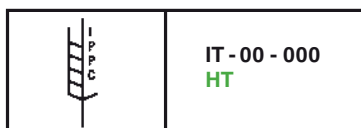

- 3** logo IPPC/FAO



- 8** riferimento di rintracciabilità fitosanitaria

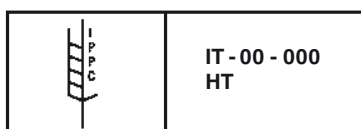

0000/00

- 4** codice del paese di provenienza (IT)

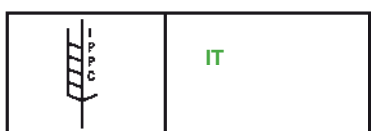

- 9** logo del soggetto gestore

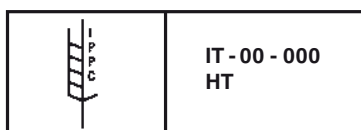

0000/00



- 5** codice istat regione

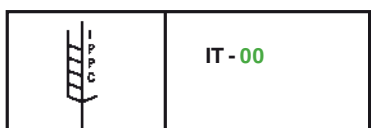

**NOTA BENE**  
In tutta Europa l'utilizzo  
del Bromuro di Metile (MB)  
non è più ammesso



# IL MARCHIO IPPC/FAO IN ITALIA: IN SINTESI

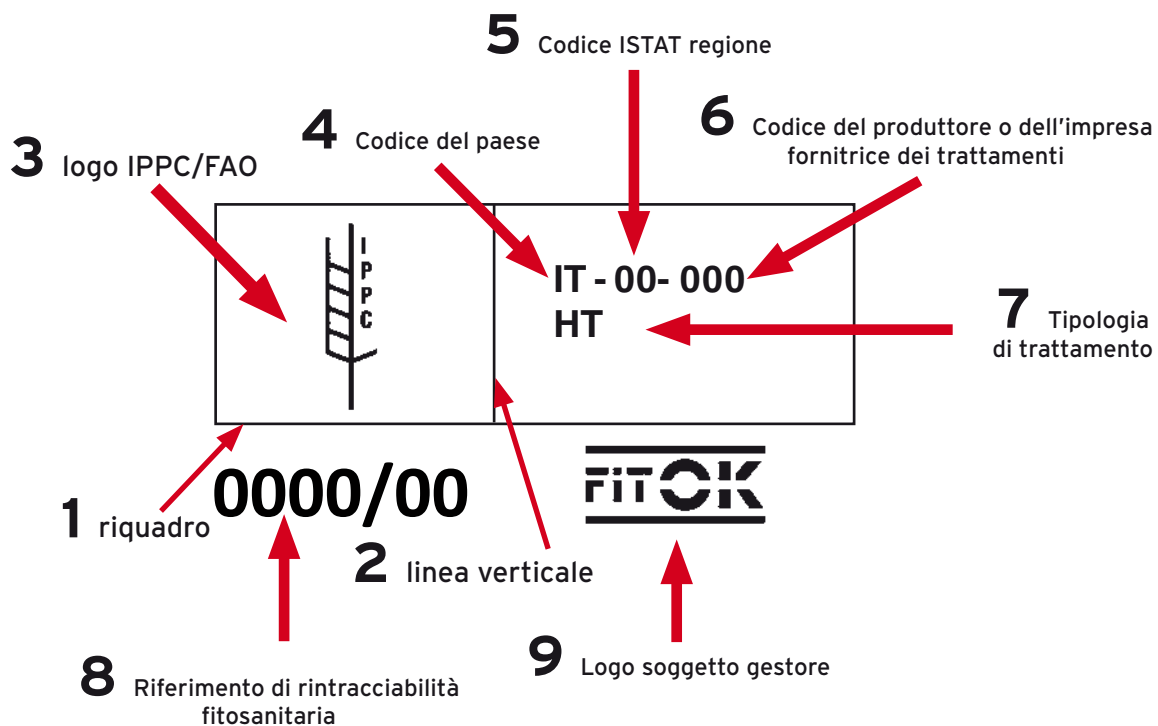

**NOTA BENE**  
In tutta Europa l'utilizzo  
del Bromuro di Metile (MB)  
non è più ammesso

# IL MARCHIO IPPC/FAO IN ITALIA PER LA RIPARAZIONE:

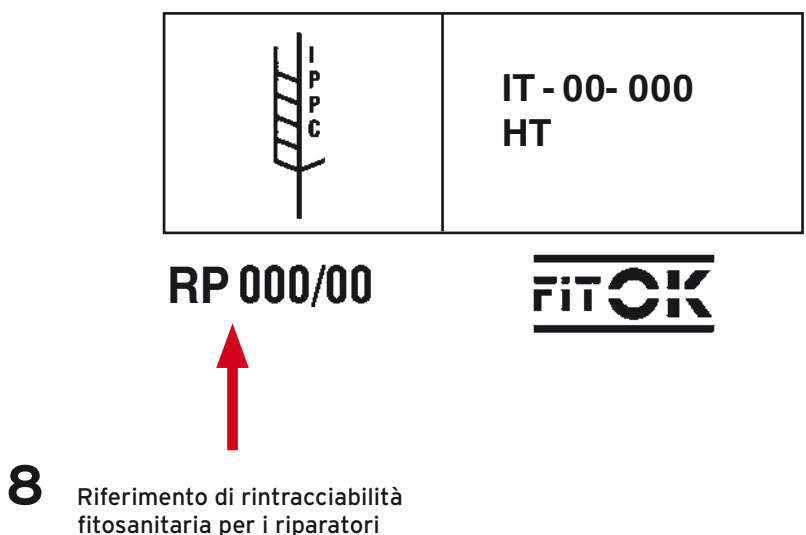

# IL MARCHIO IPPC/FAO IN ITALIA: I REQUISITI GENERALI

- Possono variare dimensione, tipo di carattere, posizione



- Possibilità di aggiungere sigle/marchi aggiuntivi a fianco del marchio ma sempre e comunque al di fuori del riquadro



- Possibilità di utilizzare timbri ad inchiostro indelebile, timbri a fuoco, stencil



- Dimensione sufficientemente grande da essere visibile e leggibile



- No simboli o informazioni di altro tipo all'interno del rettangolo



- Non deve essere disegnato a mano



- Non bisogna utilizzare colori rosso e arancio



- Duraturo e non trasferibile



# IL MARCHIO IPPC/FAO IN ITALIA: VARIANTI ACCETTATE

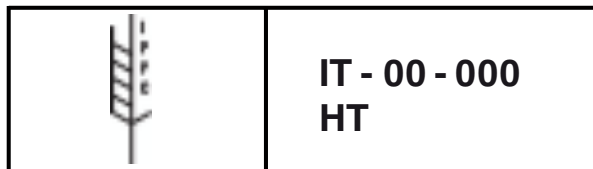

0000/00

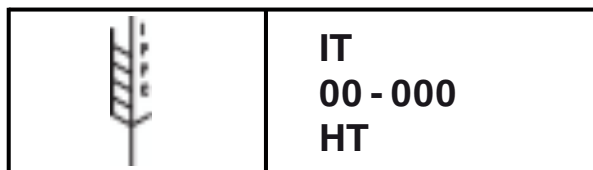

0000/00

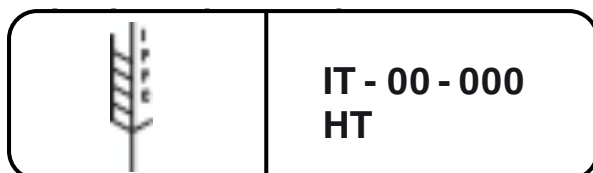

0000/00

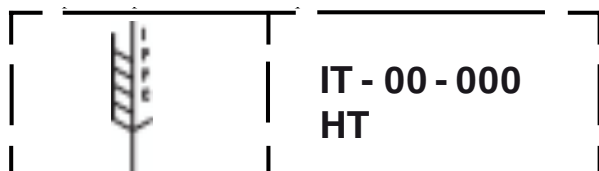

0000/00

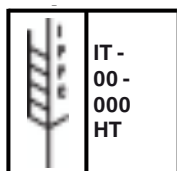

0000/00

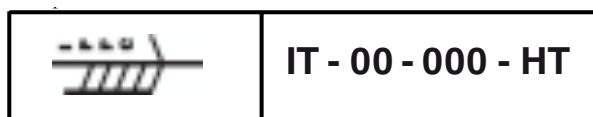

0000/00



# DA CHE REGIONE ITALIANA VIENE IL TUO PALLET?

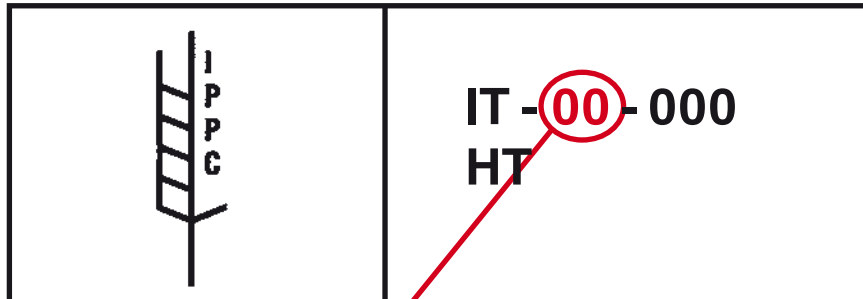

0000/00



**00** = CODICE ISTAT REGIONE

- |                          |                                  |
|--------------------------|----------------------------------|
| 01 Piemonte              | 13 Abruzzo                       |
| 02 Valle d'Aosta         | 14 Molise                        |
| 03 Lombardia             | 15 Campania                      |
| 05 Veneto                | 16 Puglia                        |
| 06 Friuli Venezia Giulia | 17 Basilicata                    |
| 07 Liguria               | 18 Calabria                      |
| 08 Emilia Romagna        | 19 Sicilia                       |
| 09 Toscana               | 20 Sardegna                      |
| 10 Umbria                | 21 Provincia Autonoma di Bolzano |
| 11 Marche                | 22 Provincia Autonoma di Trento  |
| 12 Lazio                 |                                  |



## ECCEZIONI IN ITALIA E NEL MONDO



Rimangono validi alcuni marchi presenti su pallet IPPC/FAO prodotti in conformità all'ISPM-15 prima del 2009:

- **Presenza all'interno del rettangolo del marchio IPPC/FAO di simboli o informazioni di altro tipo** (in Italia "SFN", in USA, ad esempio "TP", in Gran Bretagna un simbolo raffigurante due alberi, etc.).

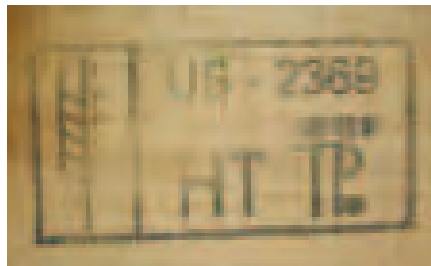

- **Presenza della sigla "DB"** (debarked - ovvero scortecciato) ed in alcuni casi altre sigle che venivano tollerate come "KD".

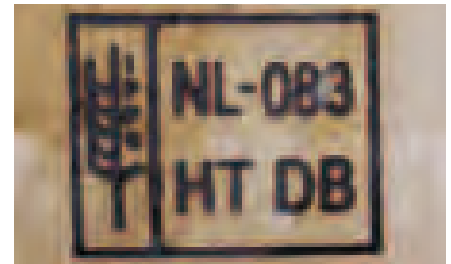
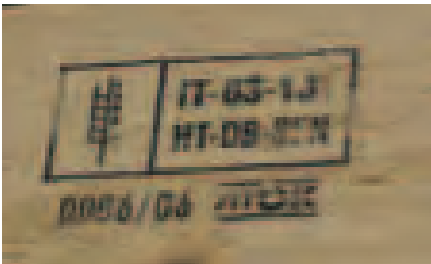

- **In Europa prima di marzo 2010 della sigla "MB"** (del trattamento di fumigazione) con bromuro di metile.



# IL MARCHIO EUR/EPAL - IPPC/FAO IN ITALIA

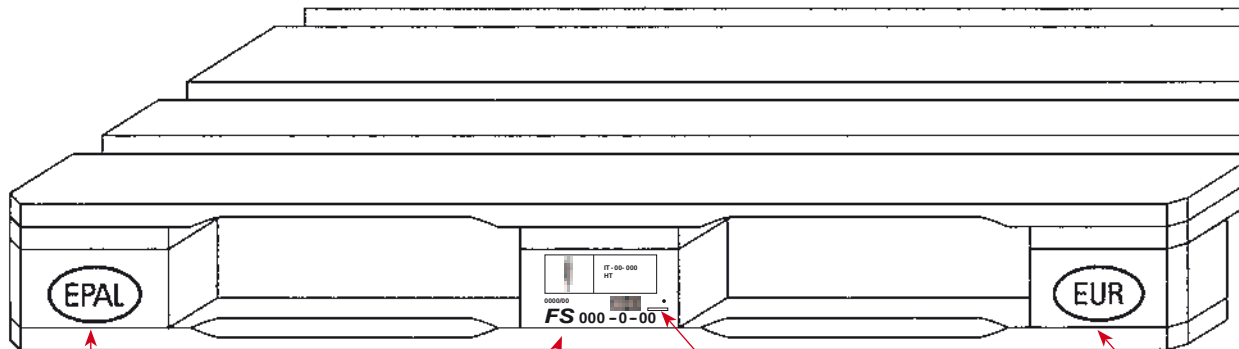

marchio EPAL

Marchio IPPC/FAO  
nel pallet EPAL

graffa di qualità EPAL

marchio EUR  
racchiuso in un ovale

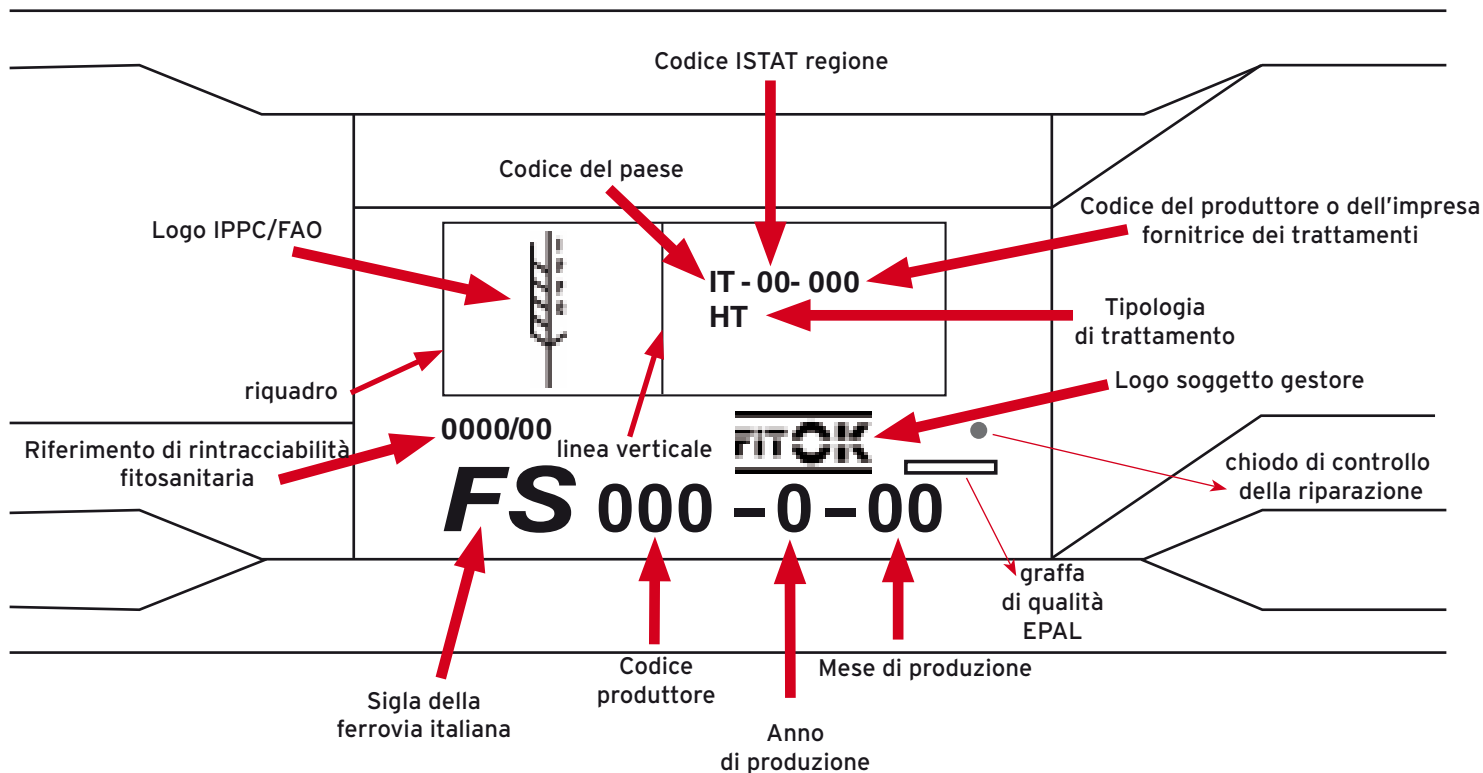

chiodo di controllo  
della riparazione



graffa di qualità EPAL

# IL MARCHIO EUR/EPAL - IPPC/FAO IN EUROPA

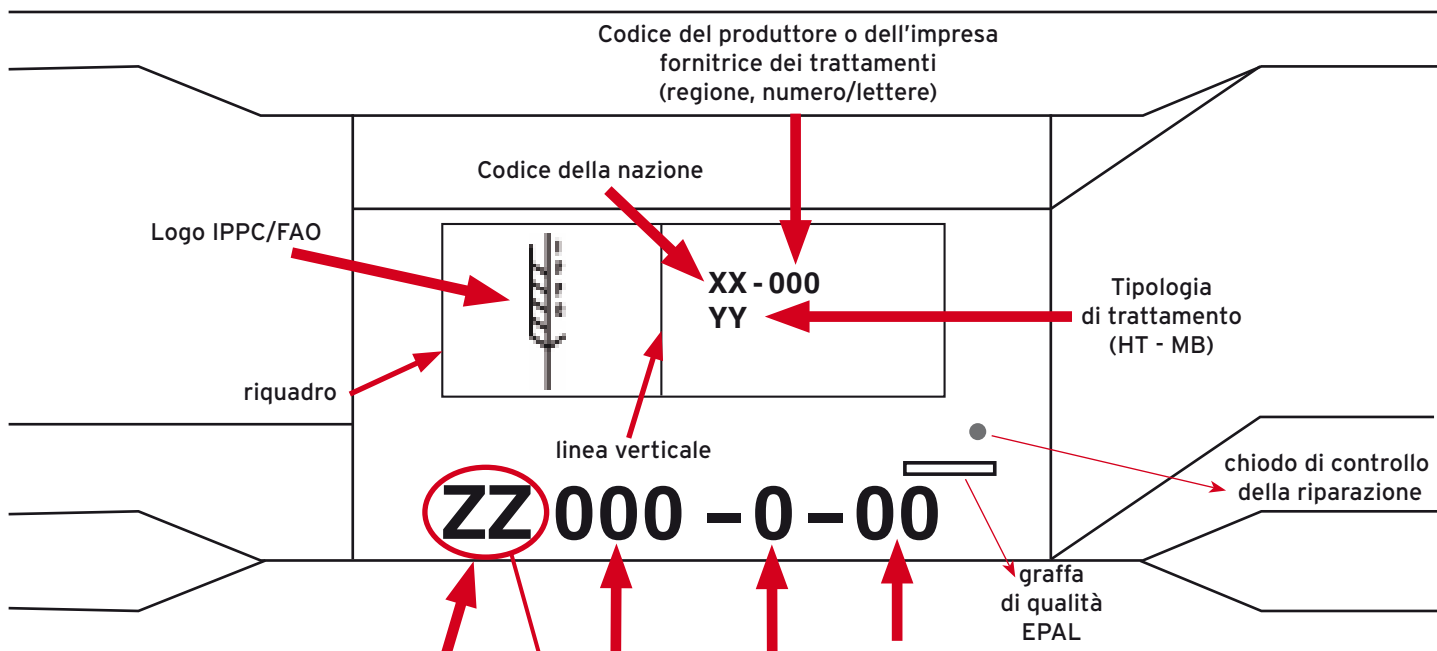
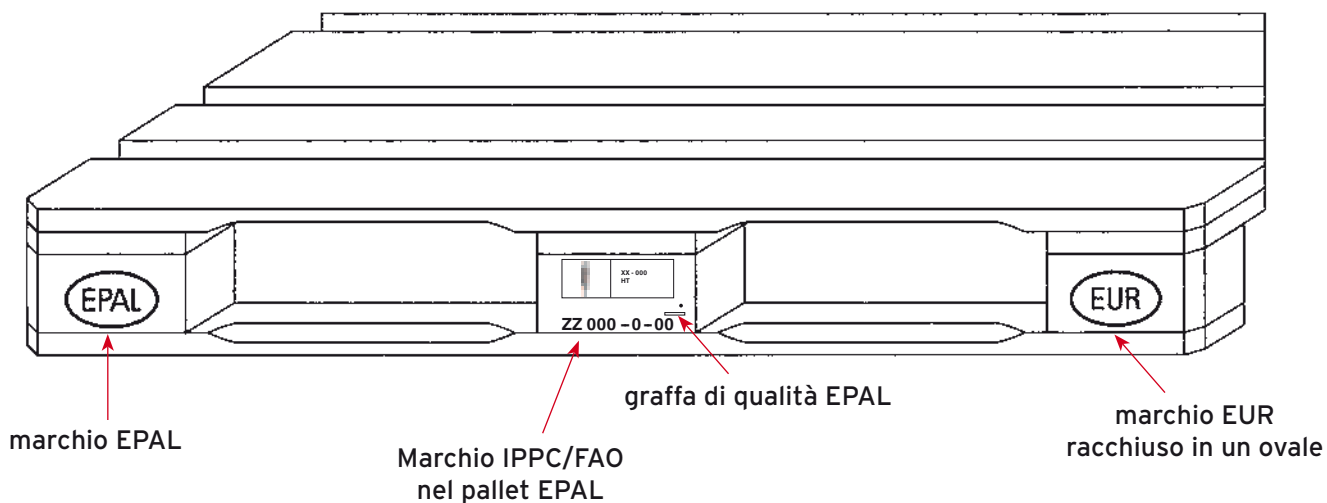

Codice uic ferrovia

Codice produttore

Mese di produzione

Anno di produzione



chiodo di controllo della riparazione



graffa di qualità EPAL

## I PRINCIPALI PAESI DI PRODUZIONE EPAL ZZ

|      |           |      |               |
|------|-----------|------|---------------|
| DB   | Germania  | DB   | Polonia       |
| DB   | Austria   | SZ   | Slovenia      |
| DB   | Rep. Ceca | BRB  | Gran Bretagna |
| DB   | Turchia   | BRB  | Irlanda       |
| DB   | Svezia    | ADIF | Spagna        |
| SBB  | Svizzera  | CP   | Portogallo    |
| FS   | Italia    | DB   | Olanda        |
| Ⓟ    | Belgio    | DB   | Danimarca     |
| SNCF | Francia   | ZSR  | Slovacchia    |
| DB   | Lituania  | DB   | Romania       |
| DB   | Lettonia  | DB   | Estonia       |
| DB   | Ucraina   | DB   | Bielorussia   |

# ESEMPI DI MARCHI IPPC/FAO - EUR/EPAL IN EUROPA





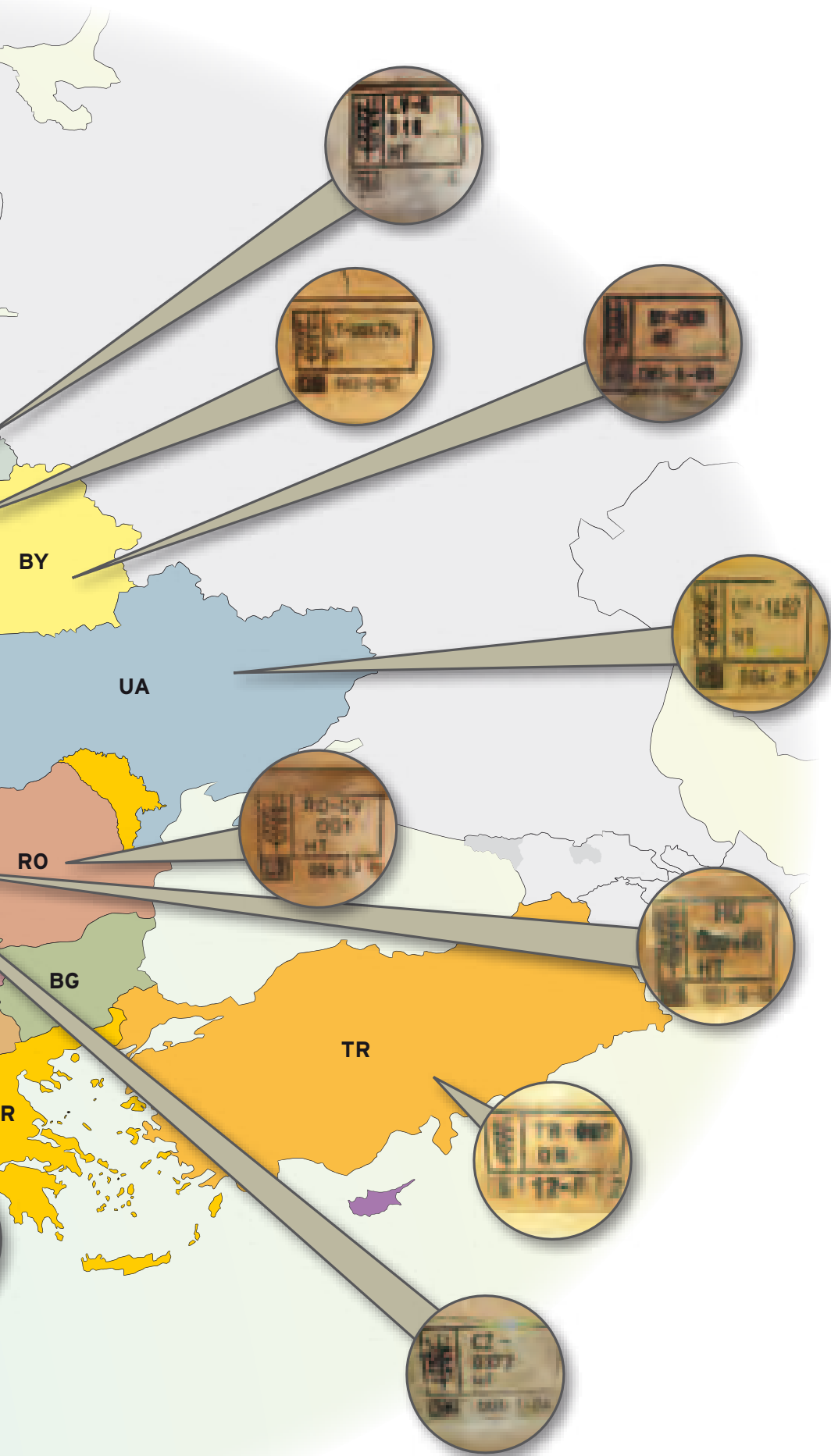

# ATTENZIONE

sì

Il chiodino di controllo EPAL e la graffa di qualità EPAL **NON DEVONO** ricoprire le informazioni contenute nel marchio IPPC/FAO

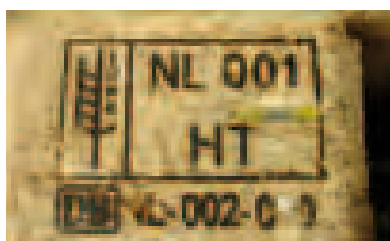

Sarebbe preferibile averli entrambi al di fuori del riquadro IPPC/FAO

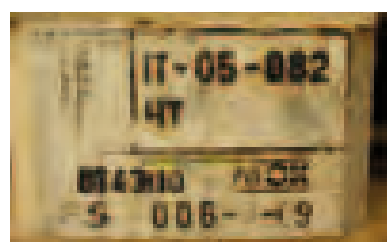
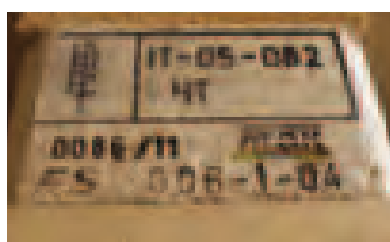

NO

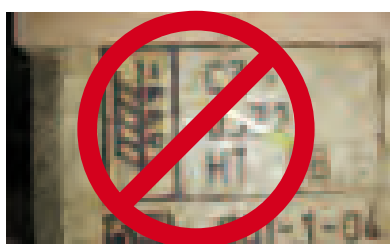

# COME RIMUOVERE I MARCHI IPPC/FAO SE IL PALLET NON È CONFORME A ISPM-15

LA RIMOZIONE DEI MARCHI IPPC/FAO AVVIENE TRAMITE SMARCHIATURA  
DI TUTTE LE COMPONENTI

TRAMITE VERNICE INDELEBILE

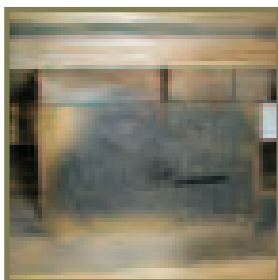
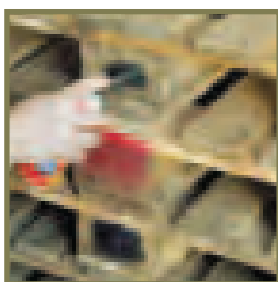

TRAMITE FRESATURA

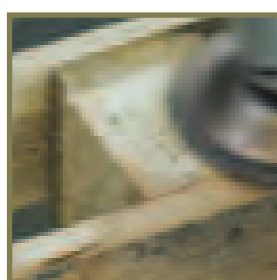
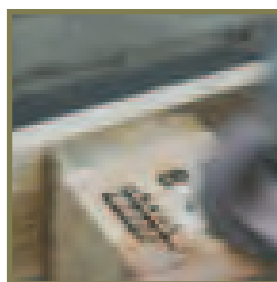

## ATTENZIONE

Il marchio non deve essere più leggibile  
e l'utilizzo della vernice deve essere  
conforme alla legislazione vigente



**NO**

# SELEZIONE OPERATIVA DEI PALLET IPPC/FAO SECONDO ISPM-15

- IL MARCHIO IPPC/FAO È CONFORME? **SÌ**
- IL MARCHIO IPPC/FAO È LEGGIBILE? **SÌ**
- È SCORTECCIATO? **SÌ**
- ASSENZA DI INFESTAZIONI ATTIVE DI INSETTI? **SÌ**
- AGGIUNTA DI TAVOLE NON TRATTATE? **NO**
- MARCHI ISPM-15 APPLICATI DA PIÙ DI DUE SOGGETTI AUTORIZZATI DIVERSI? **NO**
- CI SONO SEGNI DI RIPARAZIONI EFFETTUATE CON LEGNO NON HT? **NO**
- CI SONO RIPARAZIONI EFFETTUATE CON LEGNO USATO? **NO**

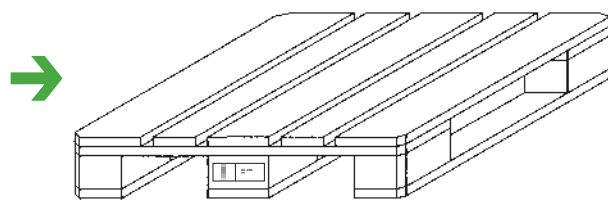

**ATTENZIONE:**  
SE UNA SOLA RISPOSTA NON COINCIDE  
IL PALLET NON È IDONEO PER IL RIUTILIZZO ISPM-15  
E I LOGHI IPPC/FAO INSERITI DEVONO ESSERE  
RIMOSSI TRAMITE SMARCHIATURA

**ATTENZIONE:**  
Il materiale semilavorato recuperato da vecchi pallet di legno  
a marchio IPPC/FAO non può essere riutilizzato  
come conforme all'ISPM-15, ma deve essere sottoposto  
a nuovo trattamento HT.

IL MARCHIO IPPC/FAO DEVE ESSERE PREFERIBILMENTE PRESENTE ALMENO SU DUE LATI OPPOSTI

# IL MARCHIO IPPC/FAO È CONFORME E LEGGIBILE

- IL MARCHIO IPPC/FAO È CONFORME? **SÌ**
- IL MARCHIO IPPC/FAO È LEGGIBILE? **SÌ**
- È SCORTECCIATO? **SÌ**
- ASSENZA DI INFESTAZIONI ATTIVE DI INSETTI? **SÌ**
- AGGIUNTA DI TAVOLE NON TRATTATE? **NO**
- MARCHI ISPM-15 APPLICATI DA PIÙ DI DUE SOGGETTI AUTORIZZATI DIVERSI? **NO**
- CI SONO SEGNI DI RIPARAZIONI EFFETTUATE CON LEGNO NON HT? **NO**
- CI SONO RIPARAZIONI EFFETTUATE CON LEGNO USATO? **NO**

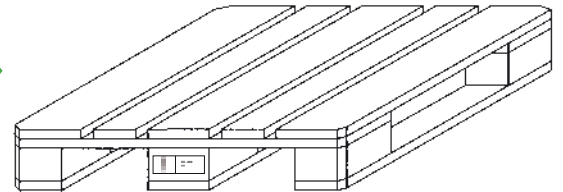

# È SCORTECCIATO?

- IL MARCHIO IPPC/FAO È CONFORME? SÌ
- IL MARCHIO IPPC/FAO È LEGGIBILE? SÌ
- **È SCORTECCIATO? SÌ**
- ASSENZA DI INFESTAZIONI ATTIVE DI INSETTI? SÌ
- AGGIUNTA DI TAVOLE NON TRATTATE? NO
- MARCHI ISPM-15 APPLICATI DA PIÙ DI DUE SOGGETTI AUTORIZZATI DIVERSI? NO
- CI SONO SEGNI DI RIPARAZIONI EFFETTUATE CON LEGNO NON HT? NO
- CI SONO RIPARAZIONI EFFETTUATE CON LEGNO USATO? NO

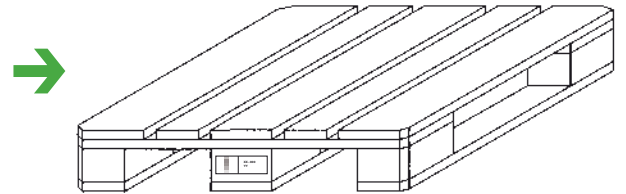

**Può rimanere sul legname un numero indefinito di pezzi di corteccia di piccole dimensioni, visibili distintamente e separati gli uni dagli altri, se:**

- sono di larghezza inferiore a 3 cm (indipendentemente dalla lunghezza)

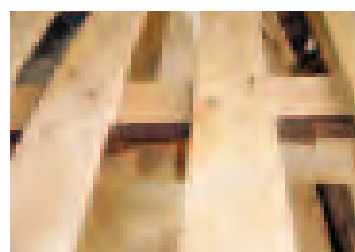
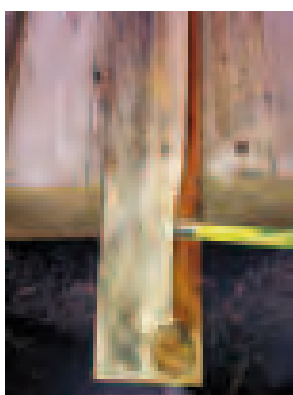

- sono di larghezza superiore ai 3 cm, se la superficie totale di ogni singolo pezzo di corteccia è inferiore ai 50 cm<sup>2</sup>.

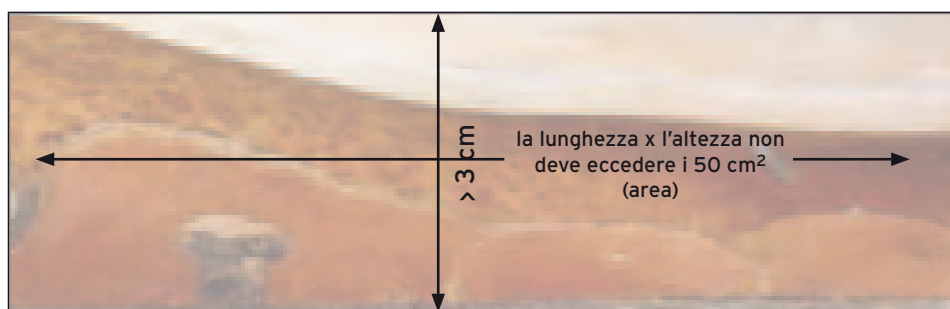





# ESEMPI PRATICI PER VERIFICARE LA CORTECCIA

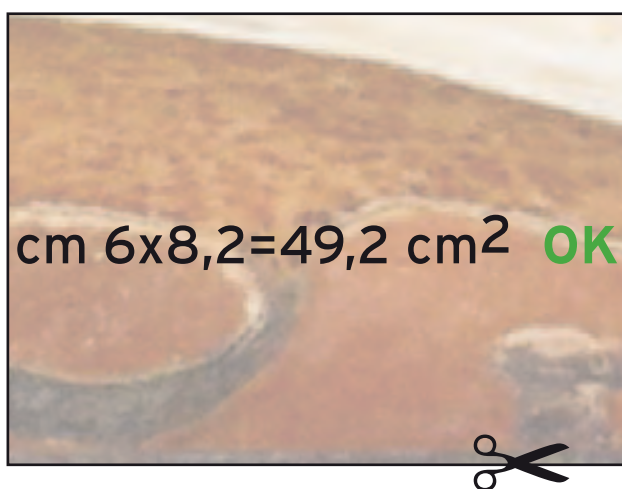
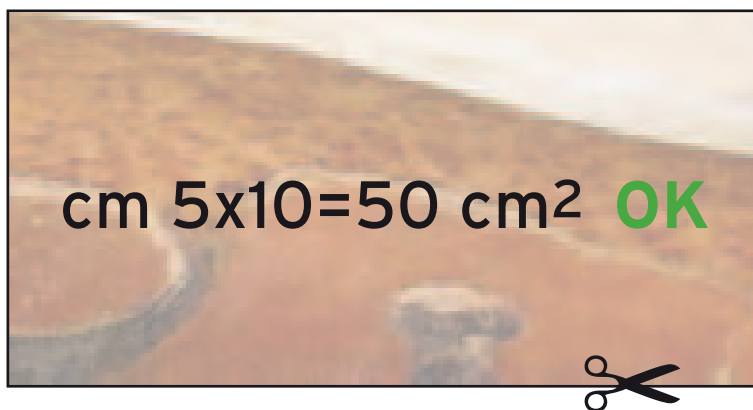
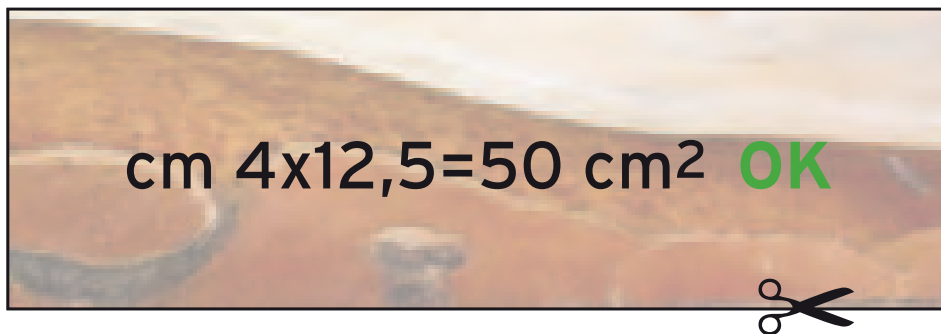
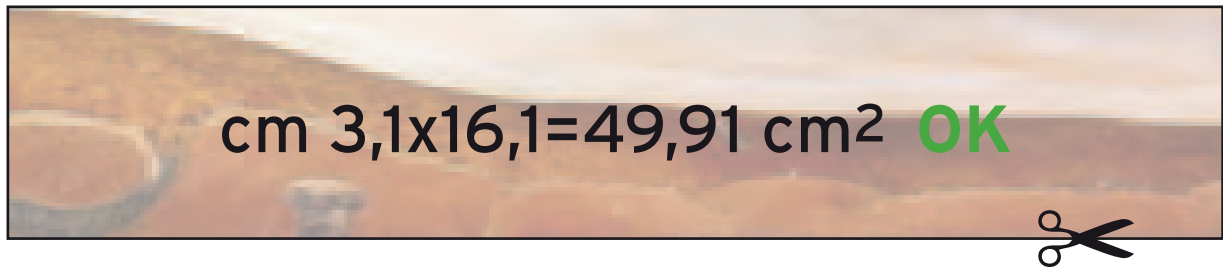



# ASSENZA DI INFESTAZIONE ATTIVE DI INSETTI

- IL MARCHIO IPPC/FAO È CONFORME? SÌ
- IL MARCHIO IPPC/FAO È LEGGIBILE? SÌ
- È SCORTECCIATO? SÌ
- **ASSENZA DI INFESTAZIONI ATTIVE DI INSETTI? SÌ**
- AGGIUNTA DI TAVOLE NON TRATTATE? NO
- MARCHI ISPM-15 APPLICATI DA PIÙ DI DUE SOGGETTI AUTORIZZATI DIVERSI? NO
- CI SONO SEGNI DI RIPARAZIONI EFFETTUATE CON LEGNO NON HT? NO
- CI SONO RIPARAZIONI EFFETTUATE CON LEGNO USATO? NO

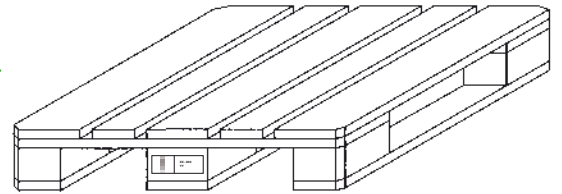

# AGGIUNTA DI TAVOLE NON TRATTATE?

- IL MARCHIO IPPC/FAO È CONFORME? SÌ
- IL MARCHIO IPPC/FAO È LEGGIBILE? SÌ
- È SCORTECCIATO? SÌ
- ASSENZA DI INFESTAZIONI ATTIVE DI INSETTI? SÌ
- **AGGIUNTA DI TAVOLE NON TRATTATE? NO**
- MARCHI ISPM-15 APPLICATI DA PIÙ DI DUE SOGGETTI AUTORIZZATI DIVERSI? NO
- CI SONO SEGNI DI RIPARAZIONI EFFETTUATE CON LEGNO NON HT? NO
- CI SONO RIPARAZIONI EFFETTUATE CON LEGNO USATO? NO

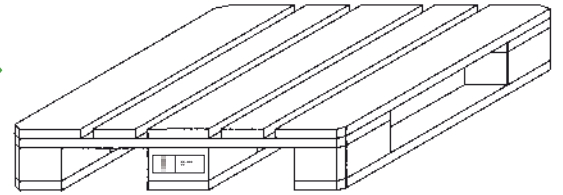

pallet prima dell'aggiunta di tavole non trattate



logo IPPC/FAO



aggiunta di tavole non trattate su pallet a marchio IPPC/FAO



# MARCHI ISPM-15 APPLICATI DA PIÙ DI 2 SOGGETTI

- IL MARCHIO IPPC/FAO È CONFORME? SÌ
- IL MARCHIO IPPC/FAO È LEGGIBILE? SÌ
- È SCORTECCIATO? SÌ
- ASSENZA DI INFESTAZIONI ATTIVE DI INSETTI? SÌ
- AGGIUNTA DI TAVOLE NON TRATTATE? NO
- **MARCHI ISPM-15 APPLICATI DA PIÙ DI DUE SOGGETTI AUTORIZZATI DIVERSI? NO**
- CI SONO SEGNI DI RIPARAZIONI EFFETTUATE CON LEGNO NON HT? NO
- CI SONO RIPARAZIONI EFFETTUATE CON LEGNO USATO? NO

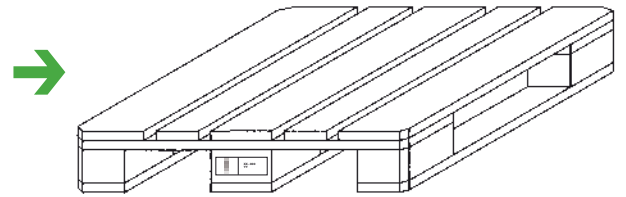

marchio  
IPPC/FAO  
del produttore

marchio  
IPPC/FAO  
del primo  
riparatore



marchio  
IPPC/FAO  
del secondo  
riparatore

marchio  
IPPC/FAO  
del produttore

marchio  
IPPC/FAO  
del primo  
riparatore

## CI SONO SEGNI DI RIPARAZIONI EFFETTUATE CON LEGNO NON HT?

- IL MARCHIO IPPC/FAO È CONFORME? SÌ
- IL MARCHIO IPPC/FAO È LEGGIBILE? SÌ
- È SCORTECCIATO? SÌ
- ASSENZA DI INFESTAZIONI ATTIVE DI INSETTI? SÌ
- AGGIUNTA DI TAVOLE NON TRATTATE? NO
- MARCHI ISPM-15 APPLICATI DA PIÙ DI DUE SOGGETTI AUTORIZZATI DIVERSI? NO
- **CI SONO SEGNI DI RIPARAZIONI EFFETTUATE CON LEGNO NON HT? NO**
- CI SONO RIPARAZIONI EFFETTUATE CON LEGNO USATO? NO

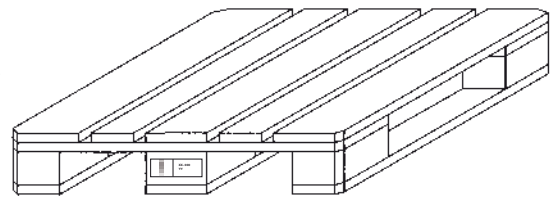

legno non HT su pallet a marchio IPPC / FAO

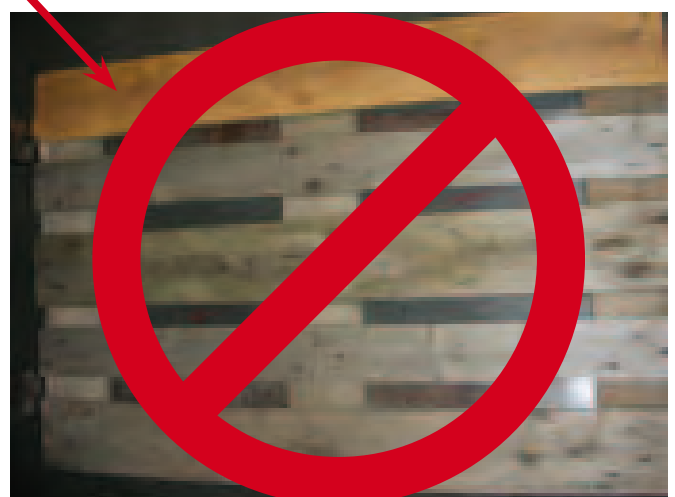

logo  
IPPC/FAO

# CI SONO SEGNI DI RIPARAZIONI EFFETTUATE CON LEGNO USATO?

- IL MARCHIO IPPC/FAO È CONFORME? SÌ
- IL MARCHIO IPPC/FAO È LEGGIBILE? SÌ
- È SCORTECCIATO? SÌ
- ASSENZA DI INFESTAZIONI ATTIVE DI INSETTI? SÌ
- AGGIUNTA DI TAVOLE NON TRATTATE? NO
- MARCHI ISPM-15 APPLICATI DA PIÙ DI DUE SOGGETTI AUTORIZZATI DIVERSI? NO
- CI SONO SEGNI DI RIPARAZIONI EFFETTUATE CON LEGNO NON HT? NO
- CI SONO RIPARAZIONI EFFETTUATE CON LEGNO USATO? **NO**

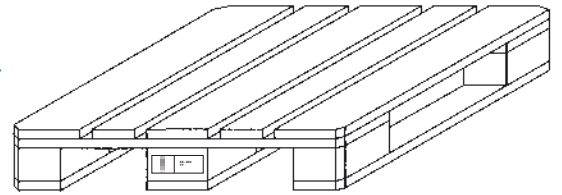

**ATTENZIONE**  
non si possono utilizzare  
tavole usate  
anche se provenienti  
da ex pallet HT



**ATTENZIONE**  
per utilizzarle come materiale HT,  
queste tavole devono essere  
ritrattate in impianti autorizzati  
al trattamento termico ISPM-15

materiale non conforme su pallet a marchio IPPC/FAO



# PARTICOLARITÀ NEI MARCHI IPPC/FAO

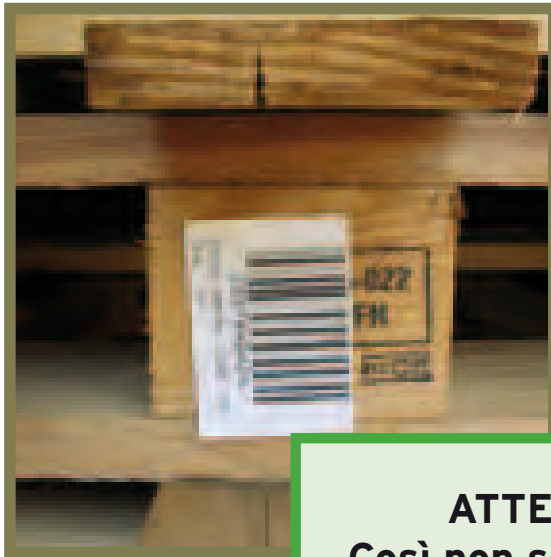

**ATTENZIONE**  
Così non sono conformi,  
ma se pulisci  
o togli l'etichetta Sì

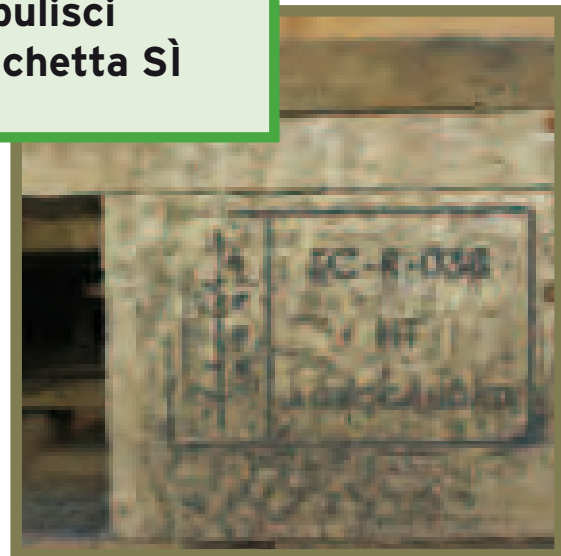
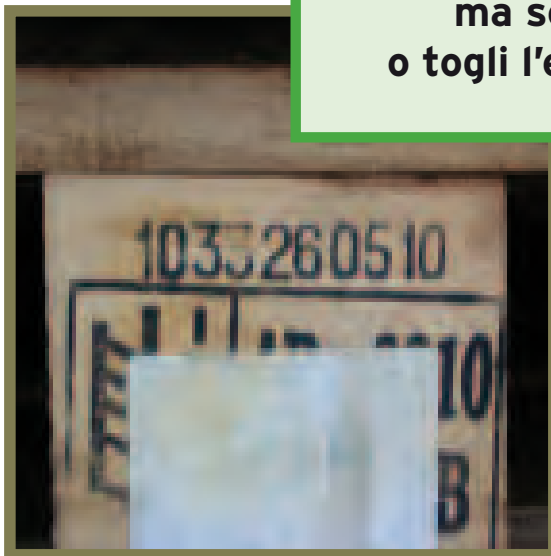



**TUTTI I BLOCCHETTI O SLITTE SIA IN LEGNO**  
**MASSICCIO SIA IN LEGNO PRESSATO RECUPERATI**  
**CON IL MARCHIO IPPC/FAO NON POSSONO ESSERE**  
**UTILIZZATI SE NON PREVIA SMARCHIATURA**

Logo  
IPPC/FAO



Logo  
IPPC/FAO



Pallet NO ISPM-15  
a cui è stato aggiunto  
un blocchetto  
con Marchio IPPC/FAO

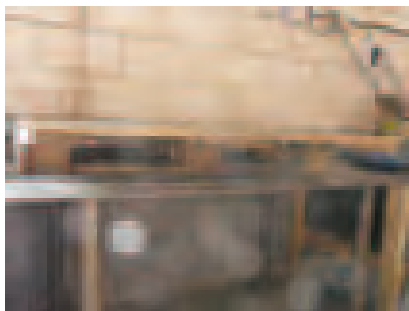

Logo  
IPPC/FAO



Pallet  
NO ISPM-15  
a cui è stata  
aggiunta  
una slitta  
con Marchio  
IPPC/FAO

# APPROFONDIMENTO: ALLEGATO 2 DELL'ISPM-15 "MARCHIO E MARCATURA"

## MARCHIO E MARCATURA<sup>5</sup> - APRILE 2009

Il marchio indicante che il materiale da imballaggio in legno è stato sottoposto a trattamento fitosanitario approvato, conformemente a quanto previsto dalla presente norma, comprende i componenti obbligatori riportati di seguito:

- simbolo
- codice del paese
- codice del produttore/impresa fornitrice del trattamento
- codice del trattamento utilizzando l'apposita sigla secondo quanto prescritto nell'Allegato 1 (HT o MB).

### Simbolo

Il disegno del simbolo (che può essere stato registrato conformemente a procedure nazionali, regionali o internazionali, come marchio depositato o come marchio di certificazione/collettivo/di garanzia) deve assomigliare il più possibile a quello illustrato negli esempi riportati di seguito e deve essere apposto sulla parte sinistra degli altri componenti dello stesso.

### Codice del paese

Il codice del paese deve essere costituito dal codice dell'Organizzazione Internazionale di Normazione (ISO) a due lettere (riportato negli esempi come "XX") ed essere separato dal codice del produttore/impresa fornitrice del trattamento mediante un trattino.

### Codice del produttore/ dell'impresa fornitrice di trattamenti

Il codice del produttore/ dell'impresa fornitrice di trattamenti è costituito da un numero identificativo esclusivo assegnato dall'NPPO al produttore del materiale da imballaggio in legno o all'impresa fornitrice di trattamento che esegue le marcature o che è responsabile nei confronti dell'NPPO di garantire l'utilizzo di legname appropriato e debitamente marcato (riportato negli esempi come "000"). Il numero e l'ordine delle cifre e/o delle cifre sono assegnati dalle NPPO.

### Codice di trattamento

Il codice di trattamento è un'abbreviazione dell'IPPC, secondo quanto previsto nell'Allegato 1 per la misura approvata e illustrato negli esempi come "YY". Il codice di trattamento deve comparire su una riga diversa dai codici associati del paese e del produttore/dell'impresa fornitrice di trattamenti, o separato da un trattino qualora si trovasse sulla stessa riga degli altri codici.

| Codice di trattamento | Tipo di trattamento |
|-----------------------|---------------------|
| HT                    | Trattamento termico |
| MB                    | Bromuro di metile   |

### Applicazione del marchio

La dimensione, il tipo di carattere utilizzato e la posizione del marchio possono variare, tuttavia la dimensione deve essere sufficiente grande da essere sia visibile che leggibile agli ispettori senza l'uso di alcun ausilio visivo. Il marchio deve essere rettangolare o quadrato e contenuto all'interno di un riquadro con una linea verticale che di una bordatura con una linea verticale che separa il simbolo dai componenti del codice. Per semplificare l'utilizzo di stampini e sagome, possono essere presenti piccoli solchi nel bordo, nella linea verticale e nei componenti del marchio.

All'interno del bordo del marchio non dovranno essere presenti informazioni di altro tipo. Se marchi aggiuntivi (ad es. marchi del produttore, logo dell'ente di certificazione) sono considerati utili per proteggere l'utilizzo del marchio a livello nazionale, è possibile fornire tali informazioni a fianco del marchio ma fuori dal riquadro.

Il marchio deve essere:

- leggibile
- duraturo e non trasferibile
- in posizione visibile quando l'imballaggio in legno è in uso, preferibilmente almeno su due lati opposti dell'unità di imballaggio in legno

Il marchio non deve essere disegnato a mano.

---

<sup>5</sup> All'ingresso delle spedizioni, i paesi dovrebbero accettare il materiale da imballaggio in legno prodotto precedentemente alla presente norma recante il marchio conforme alle versioni precedenti di quest'ultima.

Occorre evitare l'impiego del rosso o dell'arancio in quanto sono i colori utilizzati per l'etichettatura di prodotti pericolosi.

Laddove vari componenti sono integrati in un'unità di materiale da imballaggio in legno, ai fini della marcatura l'unità composita risultante deve essere considerata come singola unità. Su un'unità di materiale da imballaggio in legno realizzata sia con legname trattato che lavorato (dove i componenti di legname non lavorato non necessitano alcun trattamento), sarebbe opportuno che il marchio comparisse sui componenti di materiale in legno lavorati per garantire che questi si trovi in una posizione visibile e sia di dimensioni sufficienti. Questo tipo di approccio per la marcatura è valido solo per le singole unità di materiale da imballaggio composito, non per assemblaggi temporanei di materiale da imballaggio in legno.

Particolare considerazione potrebbe essere necessaria per la marcatura leggibile del pagliolo in quanto il legname trattato per essere utilizzato come pagliolo non può essere tagliato alla lunghezza finale fino a quando non avviene il carico di un trasporto. E' importante che gli spedizionieri assicurino che tutto il pagliolo utilizzato per fissare o sostenere e merci sia trattato e rechi il marchio descritto nel presente Allegato, e che i marchi siano chiari e leggibili. Non devono invece essere utilizzati come pagliolo piccoli pezzi di legno che non riportano tutti gli elementi obbligatori del marchio. Le soluzioni possibili per la marcatura appropriata del pagliolo comprendono:

- marcatura di pezzi di legno destinati ad essere utilizzati come pagliolo lungo l'intera lunghezza ad intervalli molto brevi (NB: nel caso in cui si proceda al taglio ulteriore in piccoli pezzi per impiego come pagliolo, i tagli devono essere eseguiti in modo tale che sul pagliolo utilizzato sia presente il marchio completo);
- applicazione aggiuntiva del marchio al pagliolo sottoposto a trattamento in posizione visibile dopo il taglio, a condizione che lo spedizioniere sia autorizzato, secondo quanto previsto alla Sezione 4.

Gli esempi riportati di seguito illustrano alcune varianti accettabili dei componenti obbligatori del marchio utilizzato per certificare che il materiale da imballaggio in legno, recante tale marchio, è stato sottoposto ad un trattamento approvato. Non si devono accettare variazioni del simbolo. Le variazioni nell'impostazione del marchio dovrebbero essere accettate, a condizione che rispondano ai requisiti stabiliti nel presente Allegato.

Esempio 1

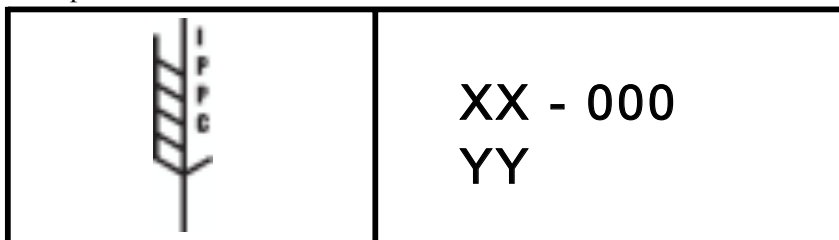

Esempio 2

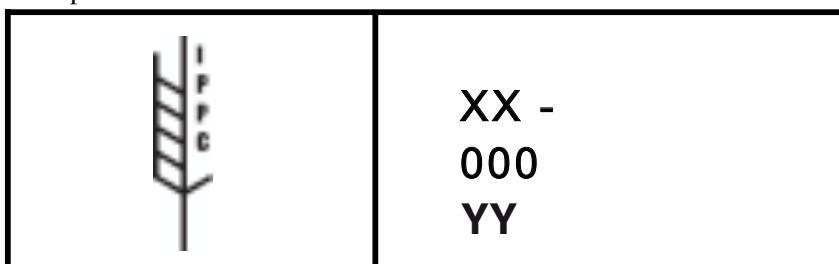

Esempio 3 (questo è un potenziale esempio di marchio con il bordo caratterizzato dagli angoli arrotondati).

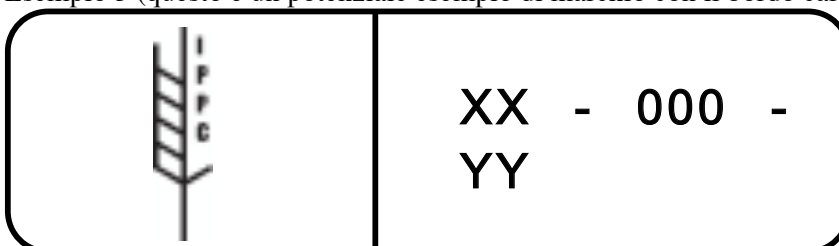

Esempio 4 (questo rappresenta un potenziale esempio di marchio applicato mediante stampini; possono

essere presenti piccoli solchi nel riquadro e nella linea verticale, o altrove nei componenti del marchio).

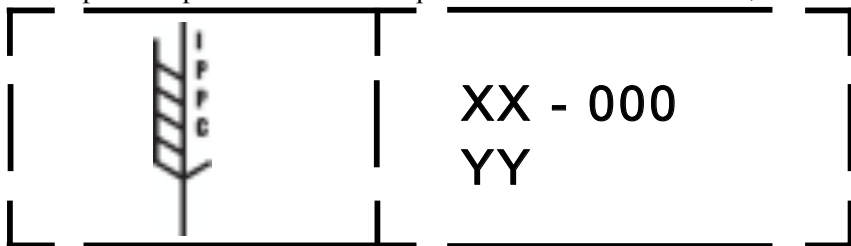

Esempio 5

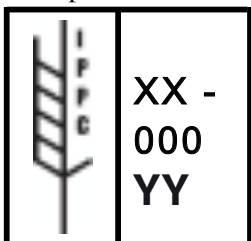

Esempio 6

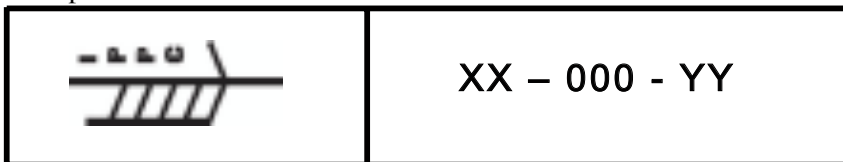

## **TEST PRATICO SULLA SELEZIONE ISPM-15**

**5 PAGINE = 40 RISPOSTE**  
**ABILITATO CON RISULTATO > DI 35**

**Istruzioni:** fai la fotocopia di 5 pagine, compila l'intestazione e consegna le 5 pagine al riparatore/selezionatore, in almeno una foto a pagina va identificato il Paese o la regione di origine.  
Le soluzioni sono a pagina 100

# SCHEDA TEST n° 1

ISPETTORE \_\_\_\_\_

DITTA \_\_\_\_\_ OPERATORE \_\_\_\_\_

PAGINE \_\_\_\_\_

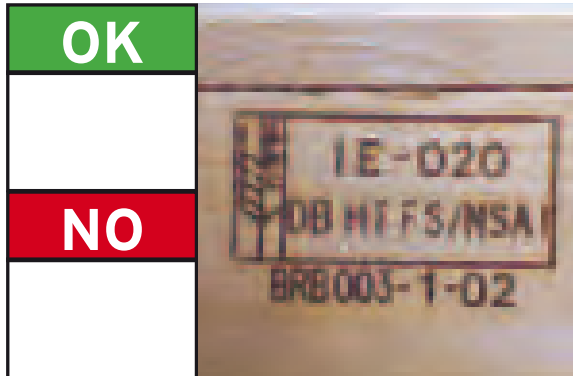

1

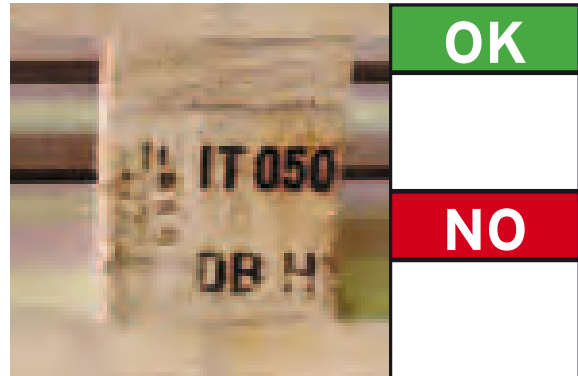

2



3



4



5

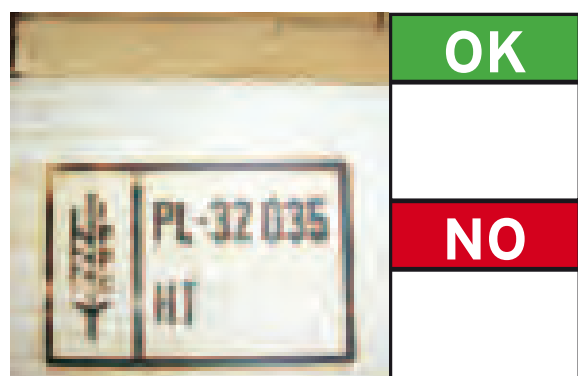

6



7



8

# SCHEDA TEST n° 2

ISPETTORE \_\_\_\_\_

DITTA \_\_\_\_\_ OPERATORE \_\_\_\_\_

PAGINE \_\_\_\_\_



9

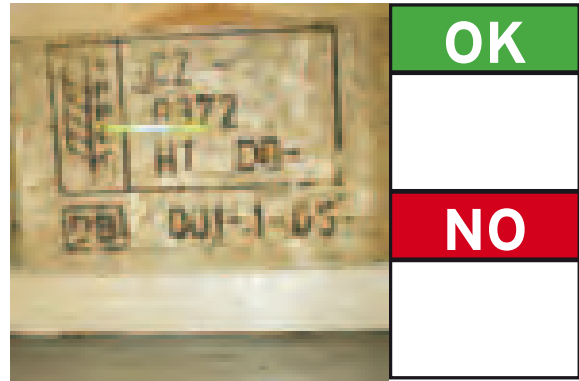

10



11

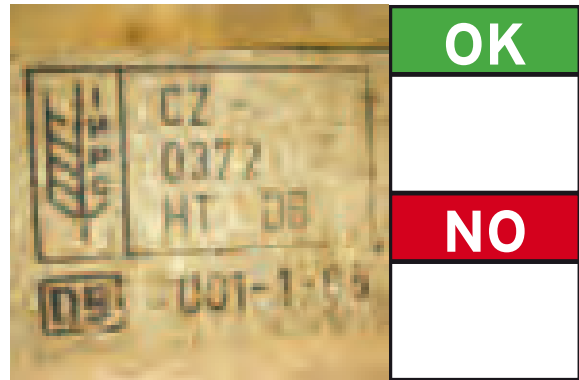

12



13

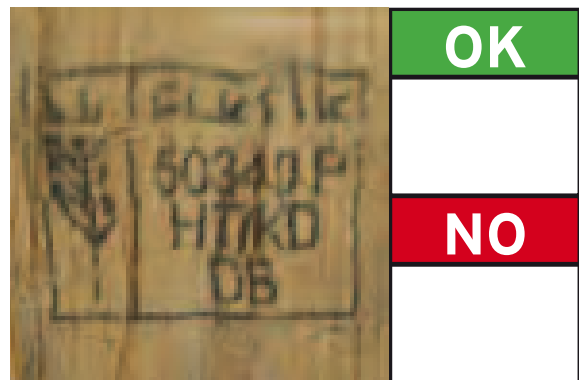

14

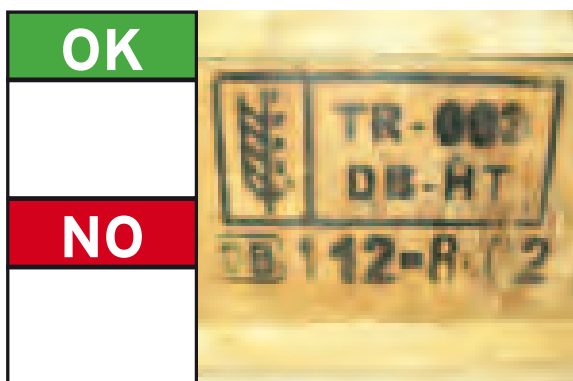

15

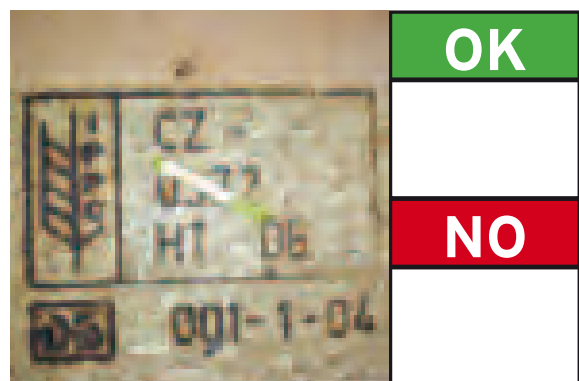

16

# SCHEDA TEST n° 3

ISPETTORE \_\_\_\_\_

DITTA \_\_\_\_\_ OPERATORE \_\_\_\_\_

PAGINE \_\_\_\_\_



17

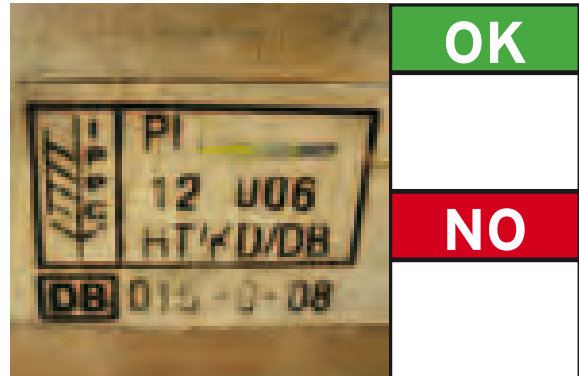

18

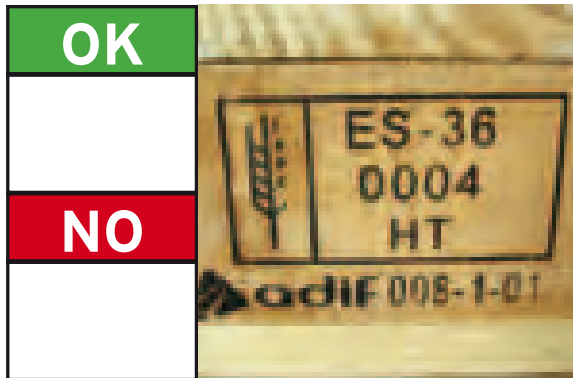

19

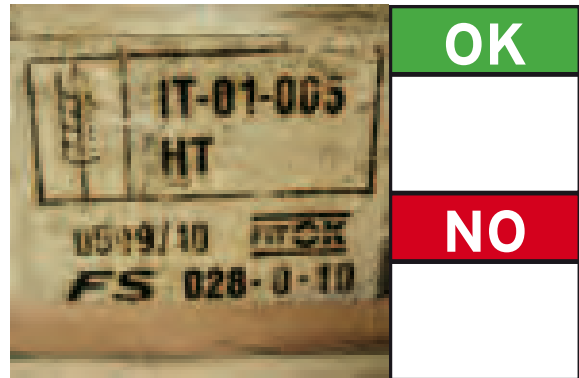

20



21

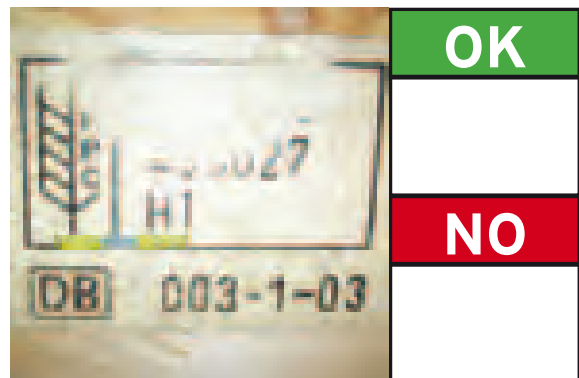

22



23

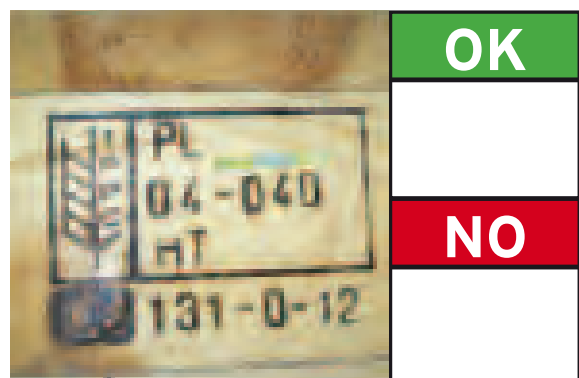

24



# SCHEDA TEST n° 4

ISPETTORE \_\_\_\_\_

DITTA \_\_\_\_\_ OPERATORE \_\_\_\_\_

PAGINE \_\_\_\_\_

|    |                                                                                   |    |
|----|-----------------------------------------------------------------------------------|----|
| OK |  | OK |
| NO |                                                                                   | NO |
|    |                                                                                   |    |

25

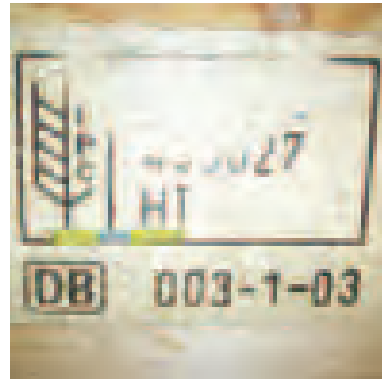
|    |                                                                                    |    |
|----|------------------------------------------------------------------------------------|----|
| OK |  | OK |
| NO |                                                                                    | NO |
|    |                                                                                    |    |

26

|    |                                                                                    |    |
|----|------------------------------------------------------------------------------------|----|
| OK |  | OK |
| NO |                                                                                    | NO |
|    |                                                                                    |    |

27

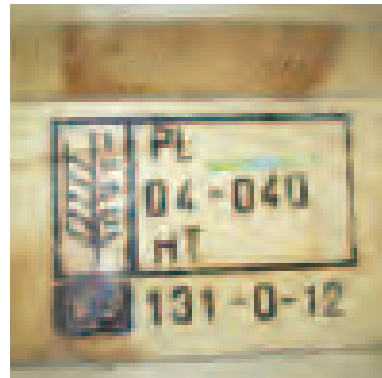
|    |                                                                                     |    |
|----|-------------------------------------------------------------------------------------|----|
| OK |  | OK |
| NO |                                                                                     | NO |
|    |                                                                                     |    |

28

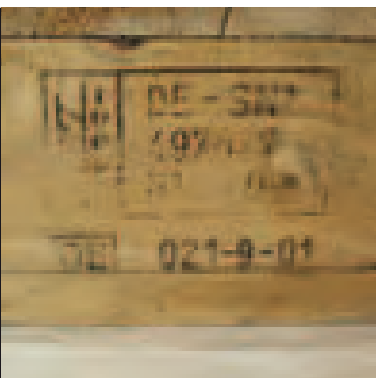
|    |                                                                                     |    |
|----|-------------------------------------------------------------------------------------|----|
| OK |  | OK |
| NO |                                                                                     | NO |
|    |                                                                                     |    |

29

|    |                                                                                      |    |
|----|--------------------------------------------------------------------------------------|----|
| OK |  | OK |
| NO |                                                                                      | NO |
|    |                                                                                      |    |

30

|    |                                                                                     |    |
|----|-------------------------------------------------------------------------------------|----|
| OK |  | OK |
| NO |                                                                                     | NO |
|    |                                                                                     |    |

31

|    |                                                                                      |    |
|----|--------------------------------------------------------------------------------------|----|
| OK |  | OK |
| NO |                                                                                      | NO |
|    |                                                                                      |    |

32

# SCHEDA TEST n° 5

ISPETTORE \_\_\_\_\_

DITTA \_\_\_\_\_ OPERATORE \_\_\_\_\_

PAGINE \_\_\_\_\_



33

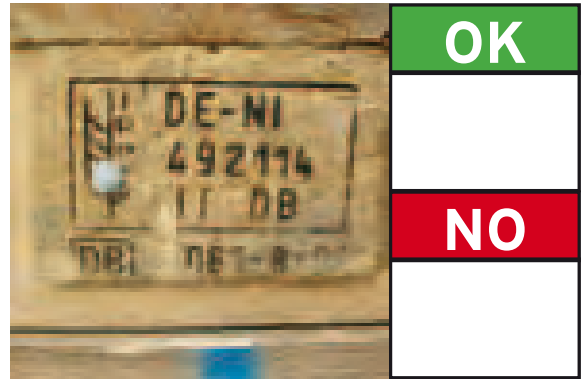

34



35

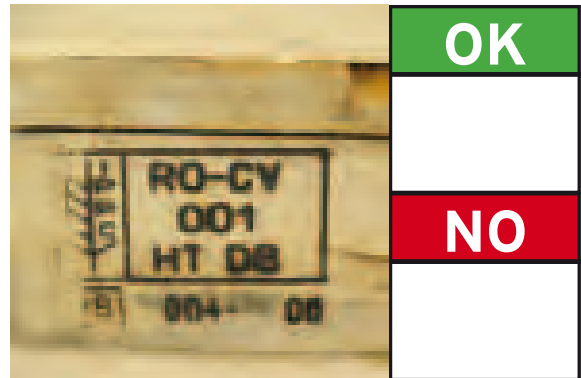

36

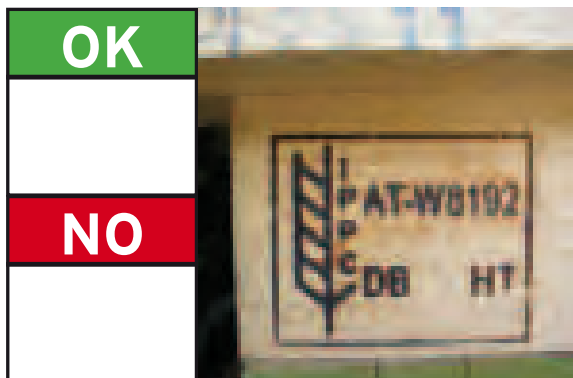

37



38



39



40

# SCHEDA TEST n° 6

ISPETTORE \_\_\_\_\_

DITTA \_\_\_\_\_ OPERATORE \_\_\_\_\_

PAGINE \_\_\_\_\_



41



42



43



44

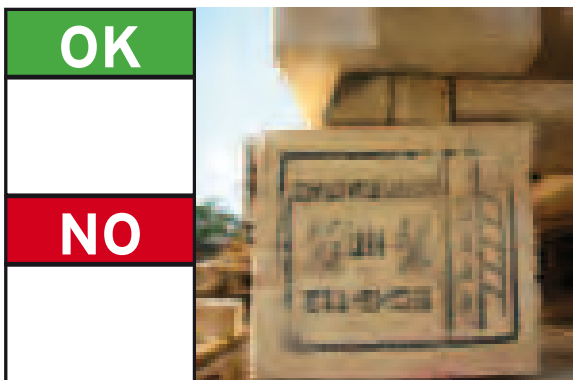

45

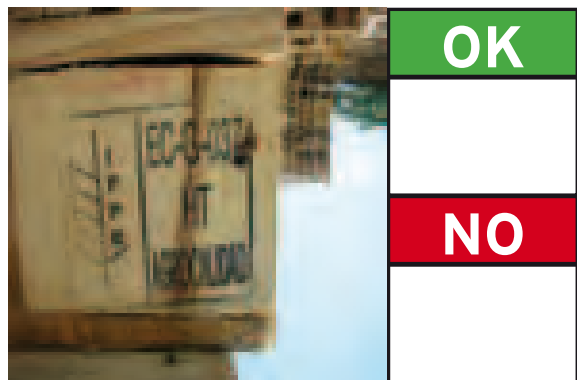

46



47

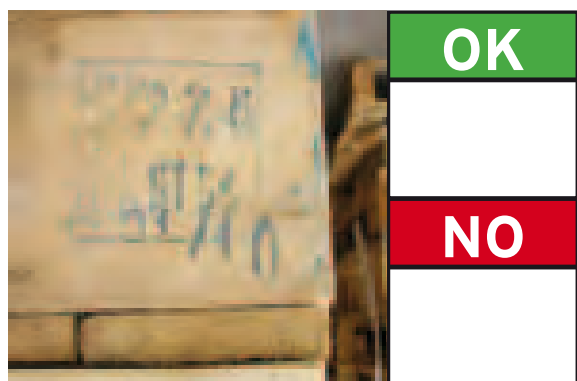

48

# SCHEDA TEST n° 7

ISPETTORE \_\_\_\_\_

DITTA \_\_\_\_\_ OPERATORE \_\_\_\_\_

PAGINE \_\_\_\_\_



49

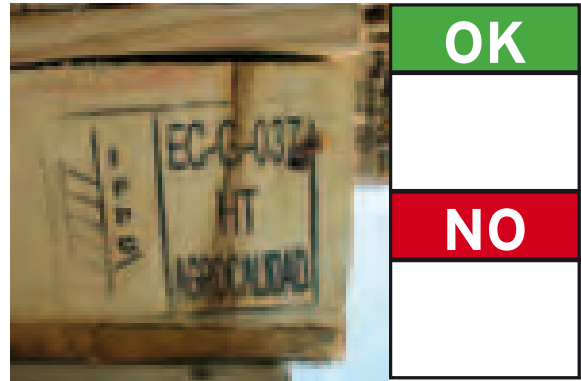

50

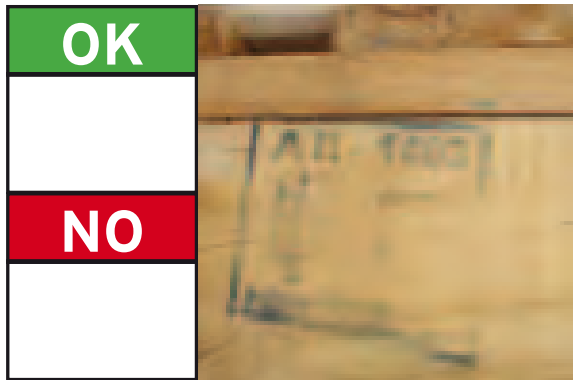

51

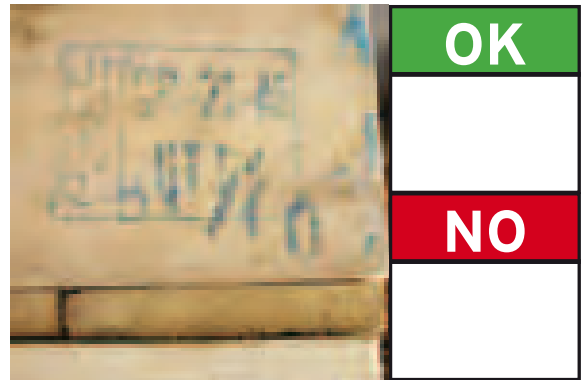

52



53

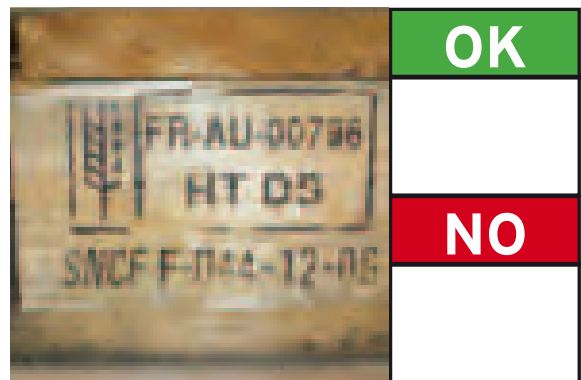

54



55



56

# SCHEDA TEST n° 8

ISPETTORE \_\_\_\_\_

DITTA \_\_\_\_\_ OPERATORE \_\_\_\_\_

PAGINE \_\_\_\_\_



57

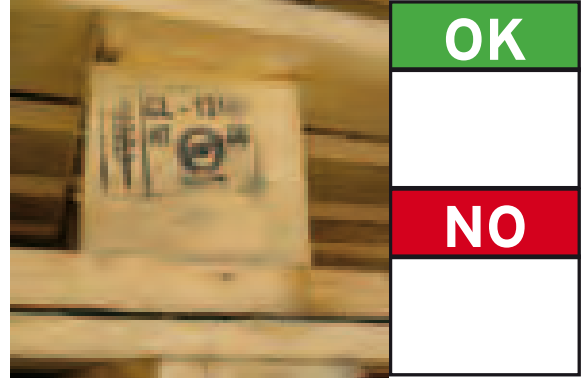

58



59



60



61

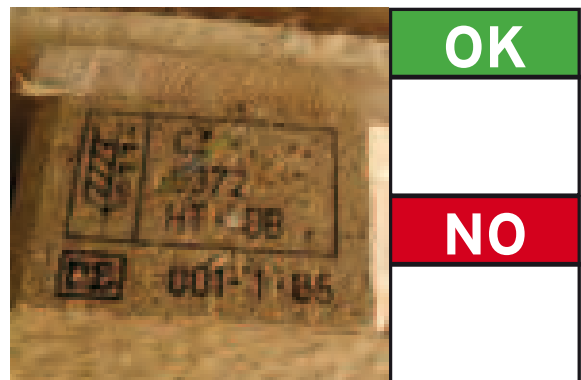

62



63

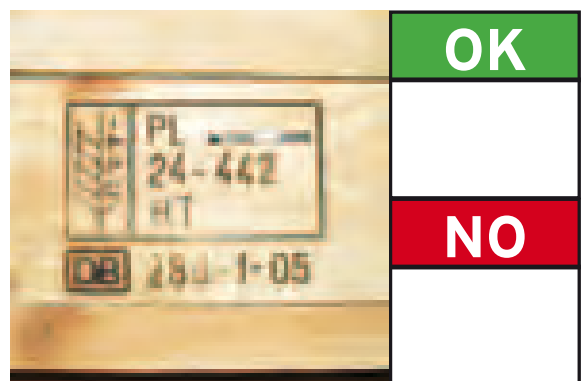

64

# SCHEDA TEST n° 9

ISPETTORE \_\_\_\_\_

DITTA \_\_\_\_\_ OPERATORE \_\_\_\_\_

PAGINE \_\_\_\_\_



65

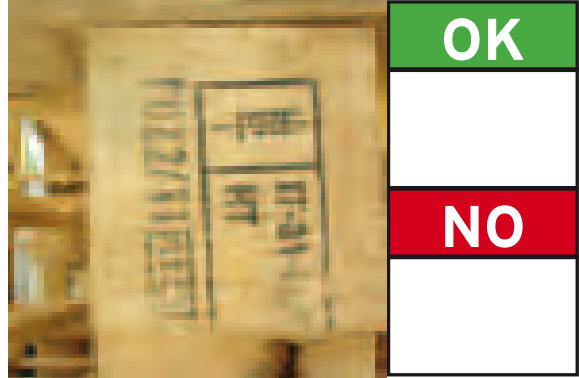

66

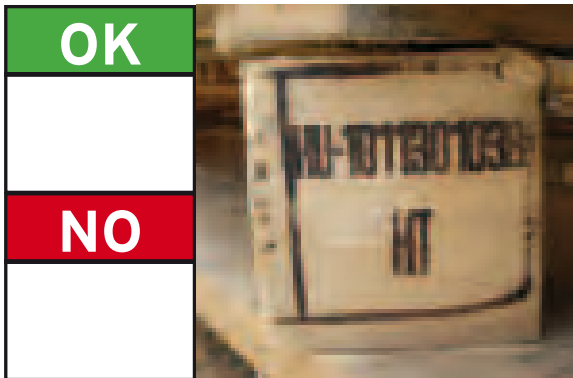

67

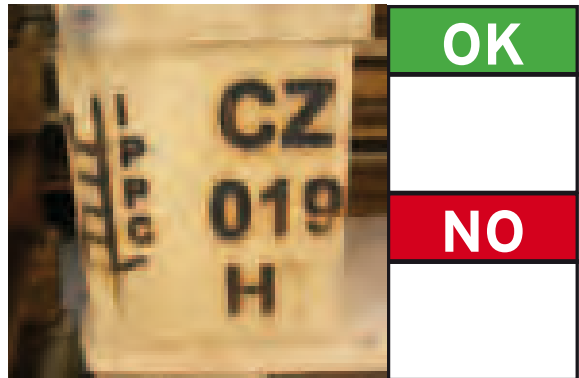

68

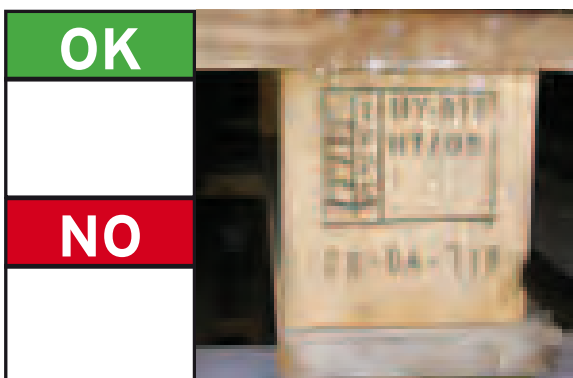

69



70



71



72

# SCHEDA TEST n° 10

ISPETTORE \_\_\_\_\_

DITTA \_\_\_\_\_ OPERATORE \_\_\_\_\_

PAGINE \_\_\_\_\_



73



74



75



76

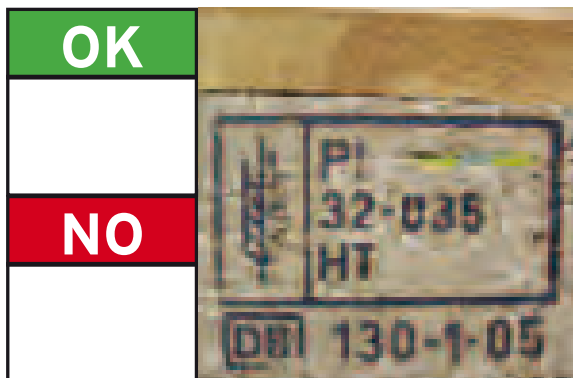

77

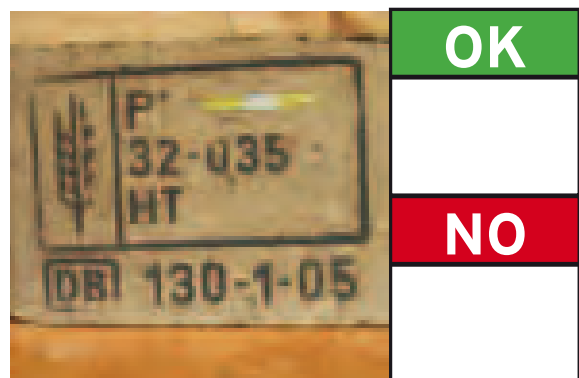

78



79



80

# SCHEDA TEST n° 11

ISPETTORE \_\_\_\_\_

DITTA \_\_\_\_\_ OPERATORE \_\_\_\_\_

PAGINE \_\_\_\_\_



81



82



83

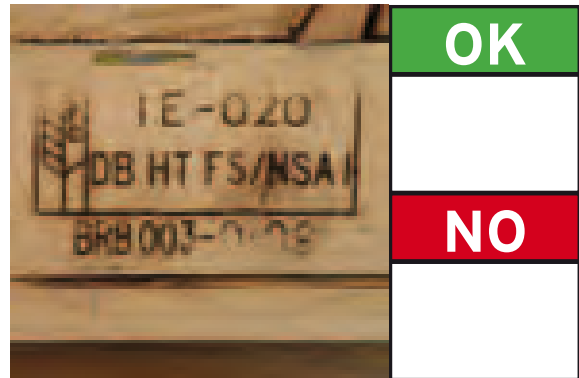

84



85

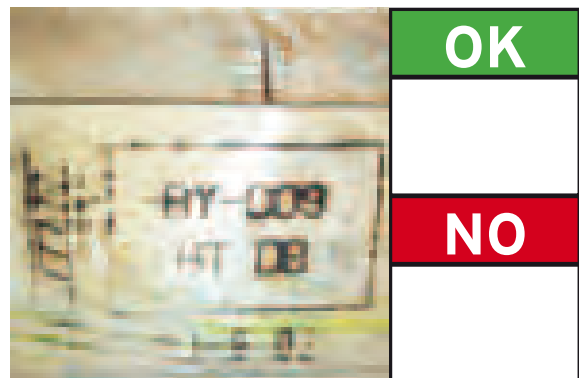

86

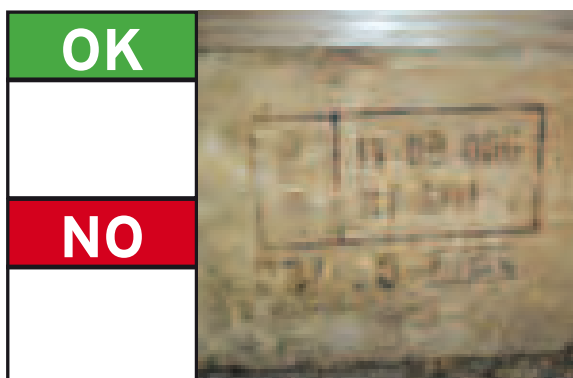

87



88



# SCHEDA TEST n° 12

ISPETTORE \_\_\_\_\_

DITTA \_\_\_\_\_

OPERATORE \_\_\_\_\_

PAGINE \_\_\_\_\_



89

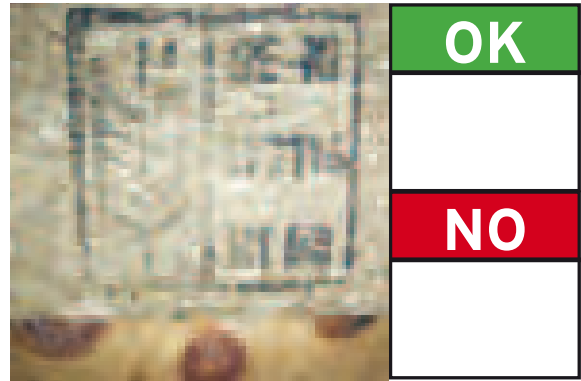

90



91

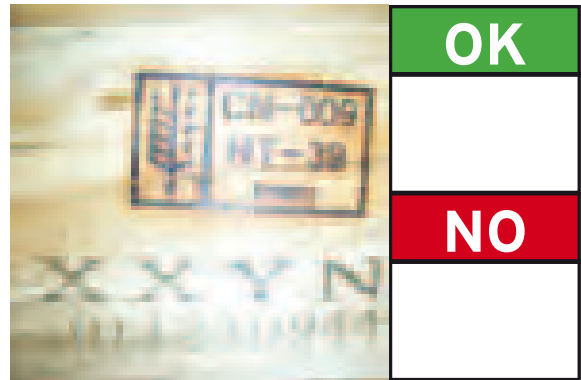

92



93

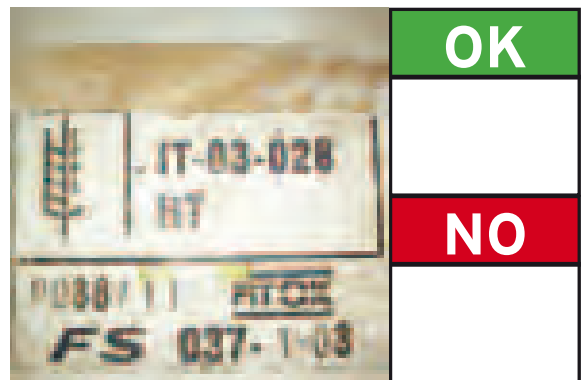

94



95

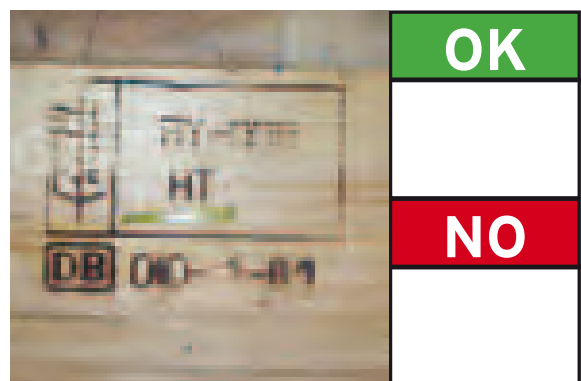

96

# SCHEDA TEST n° 13

ISPETTORE \_\_\_\_\_

DITTA \_\_\_\_\_

OPERATORE \_\_\_\_\_

PAGINE \_\_\_\_\_

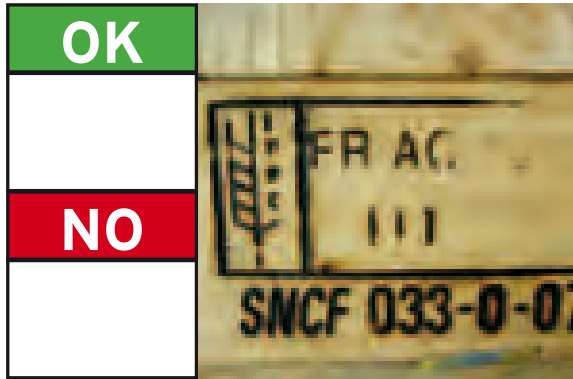

97

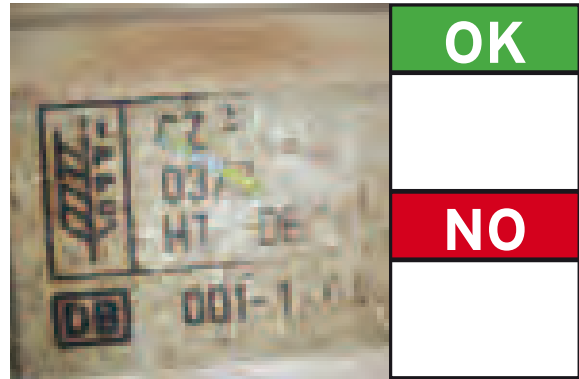

98



99



100



101



102



103



104

# SCHEDA TEST n° 14

ISPETTORE \_\_\_\_\_

DITTA \_\_\_\_\_ OPERATORE \_\_\_\_\_

PAGINE \_\_\_\_\_



105



106

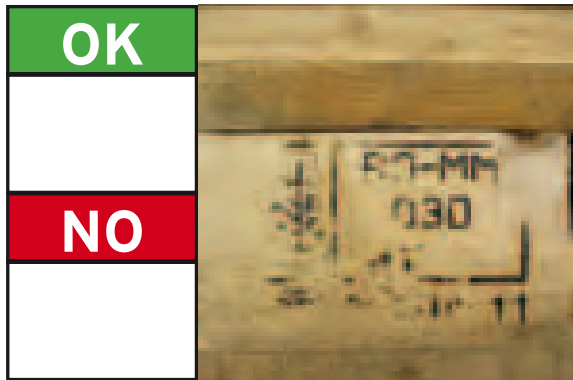

107

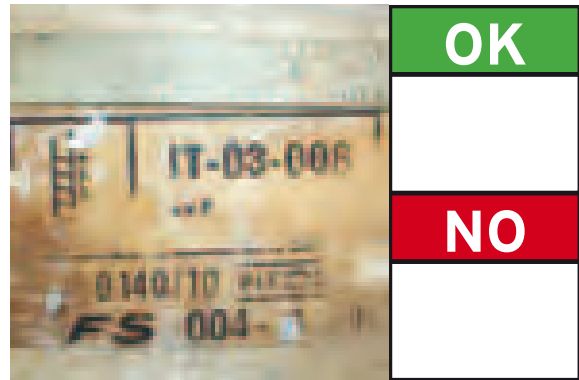

108



109



110

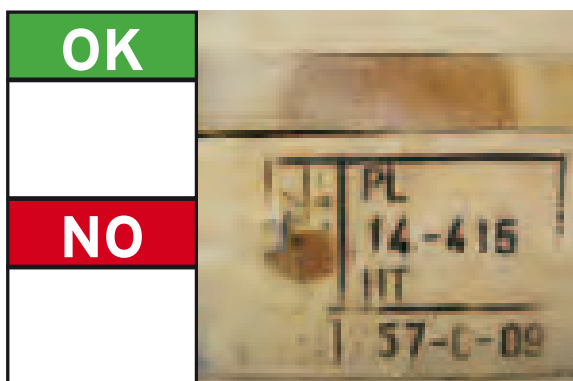

111



112

# SCHEDA TEST n° 15

ISPETTORE \_\_\_\_\_

DITTA \_\_\_\_\_ OPERATORE \_\_\_\_\_

PAGINE \_\_\_\_\_

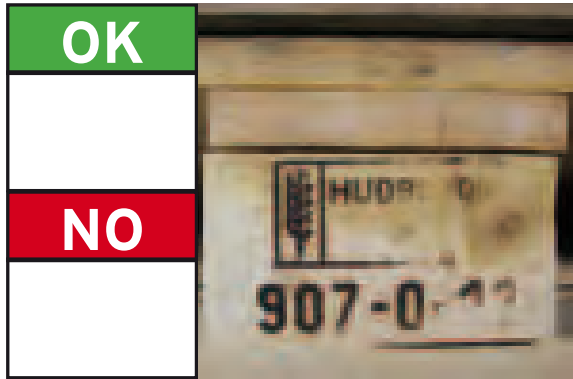

113

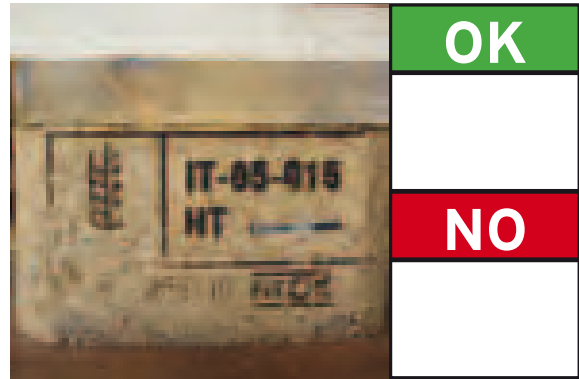

114



115



116



117



118



119

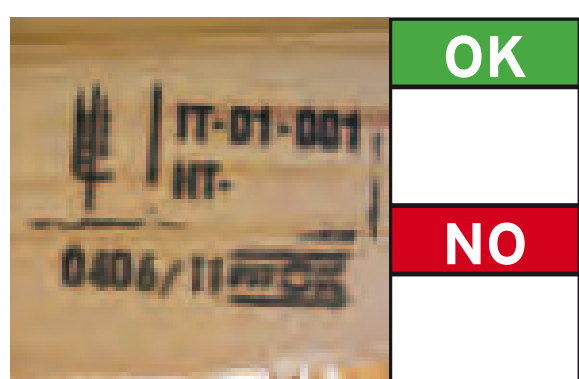

120

# SCHEDA TEST n° 16

ISPETTORE \_\_\_\_\_

DITTA \_\_\_\_\_ OPERATORE \_\_\_\_\_

PAGINE \_\_\_\_\_



121

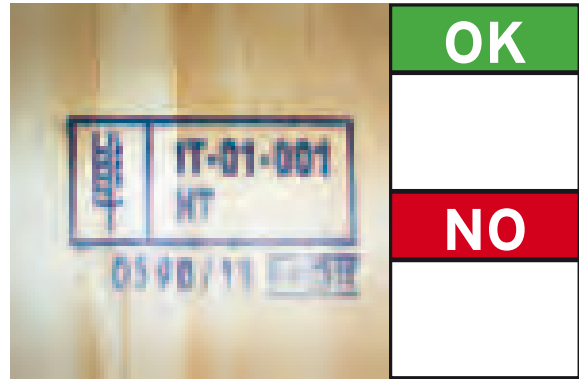

122



123



124



125



126



127

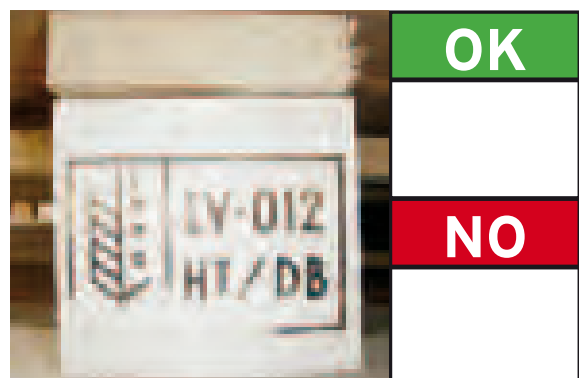

128

# SCHEDA TEST n° 17

ISPETTORE \_\_\_\_\_

DITTA \_\_\_\_\_ OPERATORE \_\_\_\_\_

PAGINE \_\_\_\_\_



129

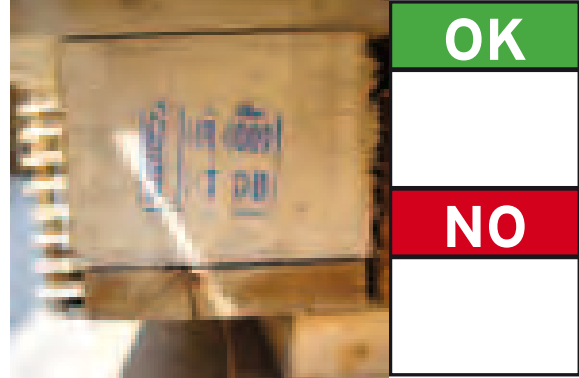

130



131



132



133



134



135

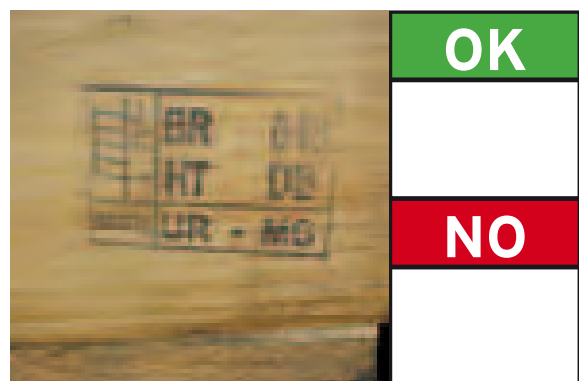

136

# SCHEDA TEST n° 18

ISPETTORE \_\_\_\_\_

DITTA \_\_\_\_\_ OPERATORE \_\_\_\_\_

PAGINE \_\_\_\_\_



137



138



139



140



141



142



143

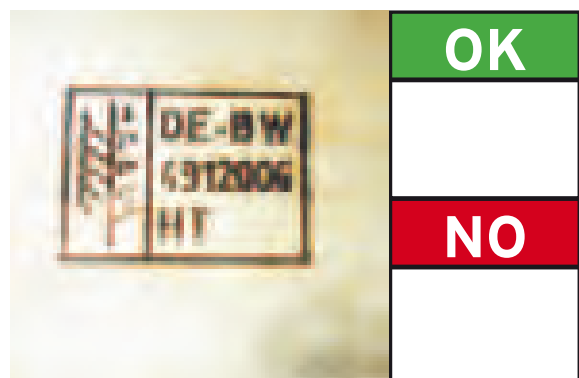

144

# SCHEDA TEST n° 19

ISPETTORE \_\_\_\_\_

DITTA \_\_\_\_\_ OPERATORE \_\_\_\_\_

PAGINE \_\_\_\_\_



145

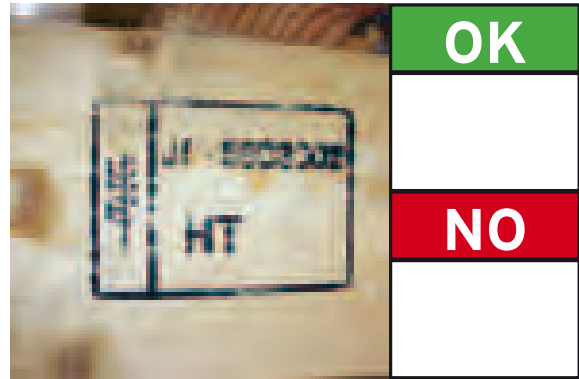

146

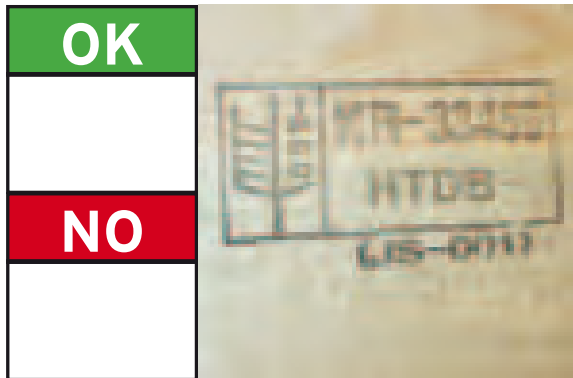

147

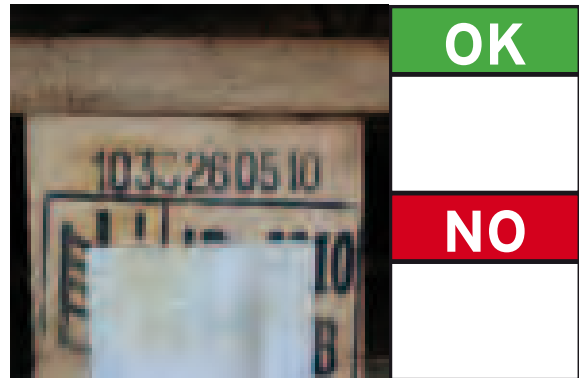

148



149

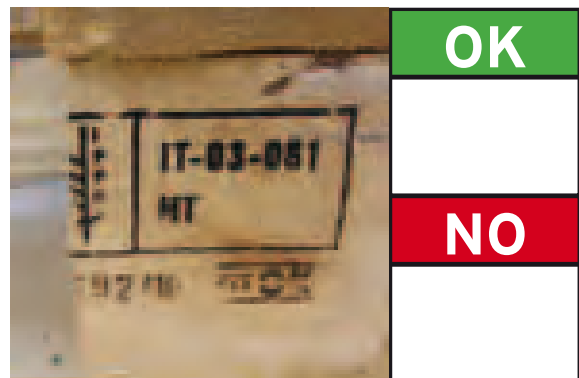

150

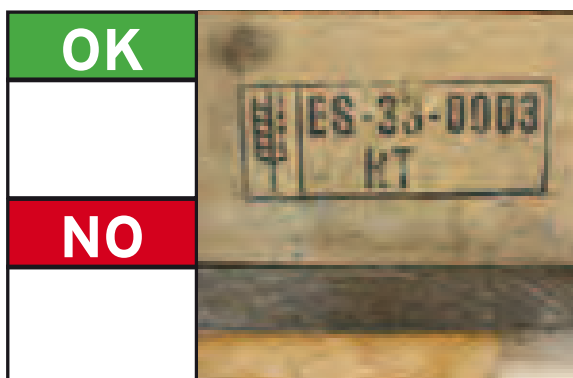

151



152



# SCHEDA TEST n° 20

ISPETTORE \_\_\_\_\_

DITTA \_\_\_\_\_

OPERATORE \_\_\_\_\_

PAGINE \_\_\_\_\_



153



154



155

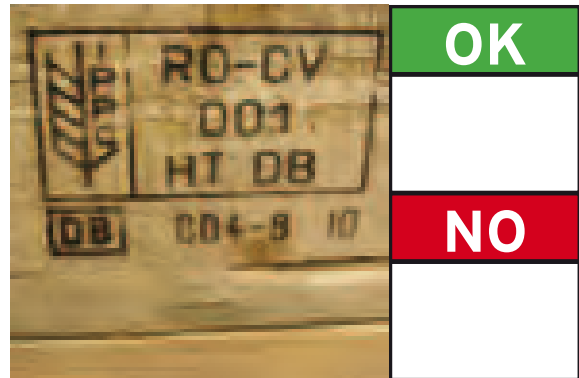

156



157



158



159

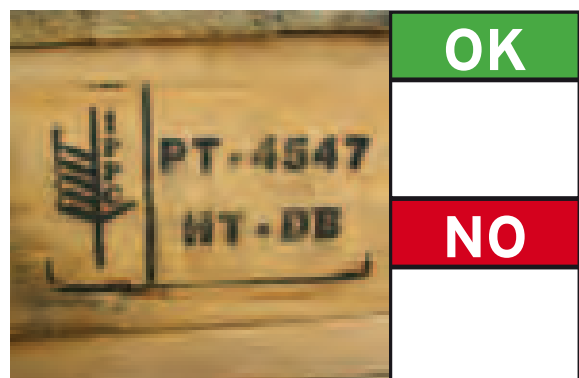

160

# SCHEDA TEST n° 21

ISPETTORE \_\_\_\_\_

DITTA \_\_\_\_\_ OPERATORE \_\_\_\_\_

PAGINE \_\_\_\_\_



161

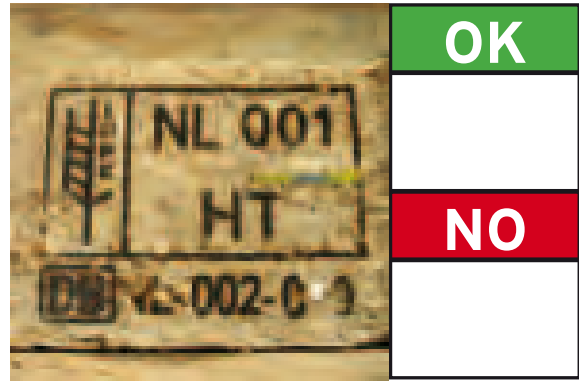

162



163



164

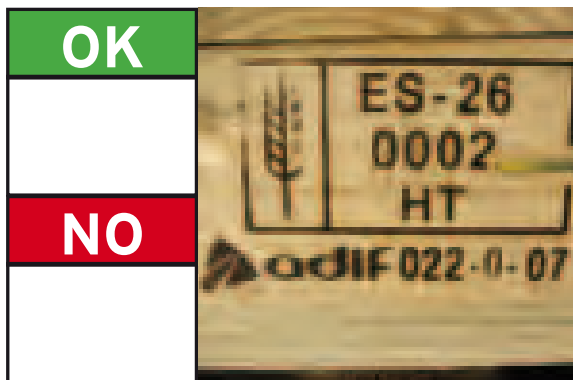

165

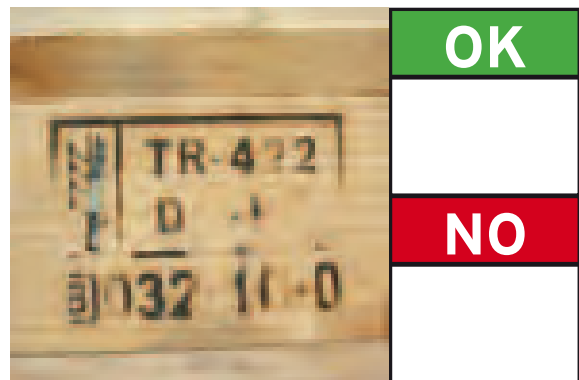

166



167

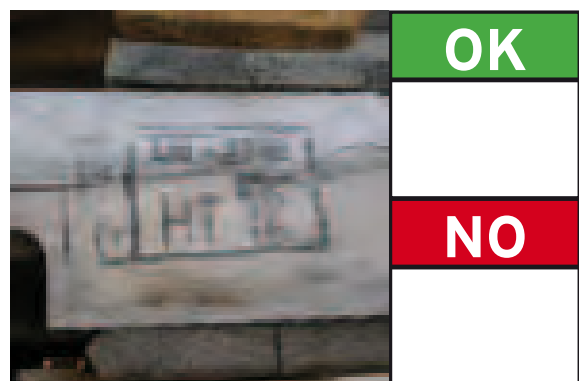

168

# SCHEDA TEST n° 22

ISPETTORE \_\_\_\_\_

DITTA \_\_\_\_\_

OPERATORE \_\_\_\_\_

PAGINE \_\_\_\_\_



169



170

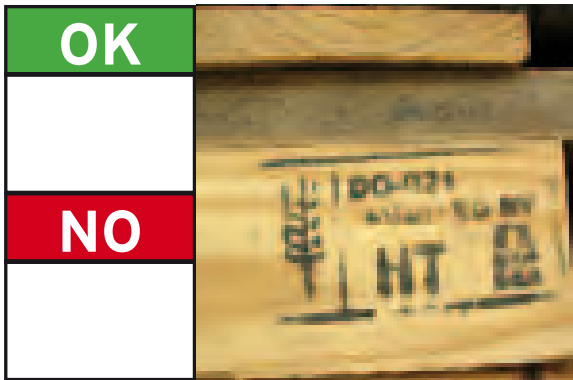

171

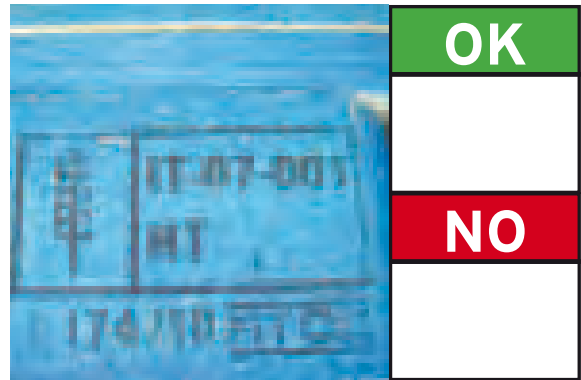

172



173



174



175



176

# SCHEDA TEST n° 23

ISPETTORE \_\_\_\_\_

DITTA \_\_\_\_\_

OPERATORE \_\_\_\_\_

PAGINE \_\_\_\_\_

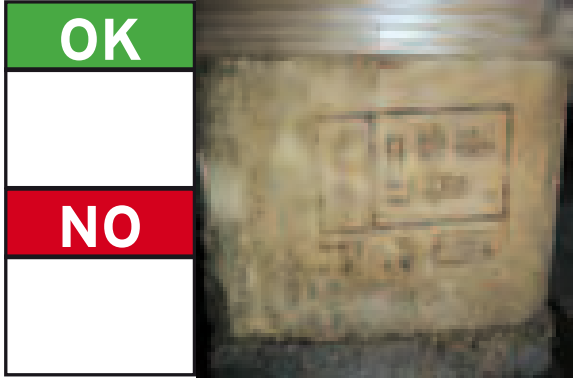

177

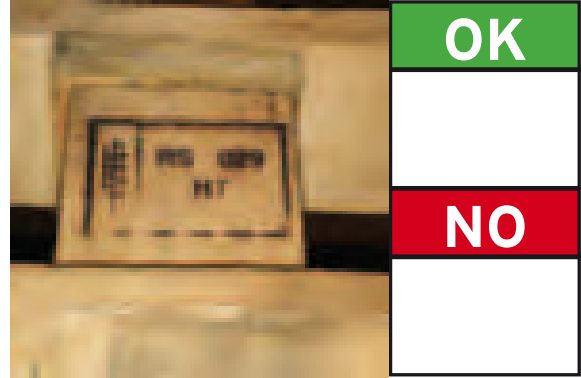

178



179



180

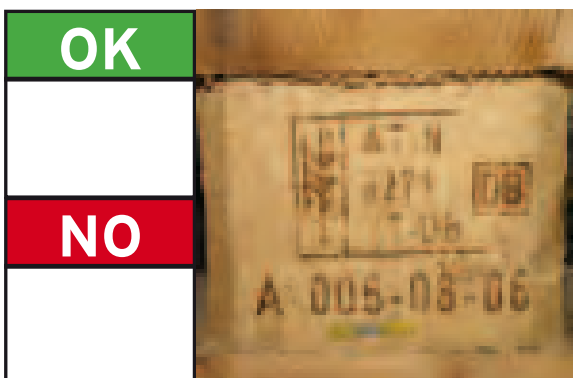

181



182



183



184

# SCHEDA TEST n° 24

ISPETTORE \_\_\_\_\_

DITTA \_\_\_\_\_

OPERATORE \_\_\_\_\_

PAGINE \_\_\_\_\_

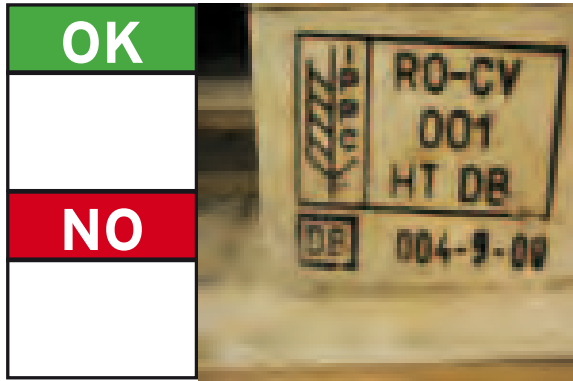

185



186



187

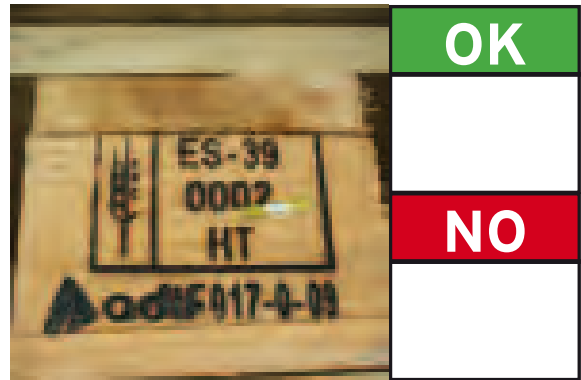

188



189

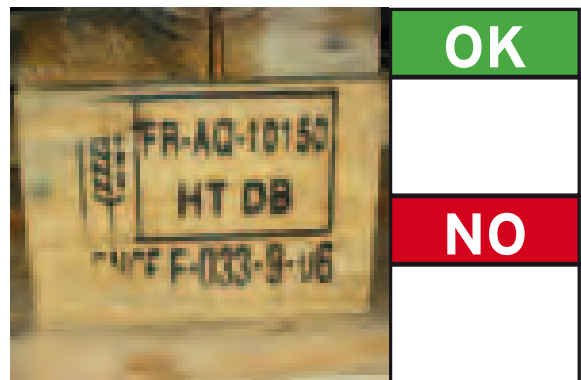

190

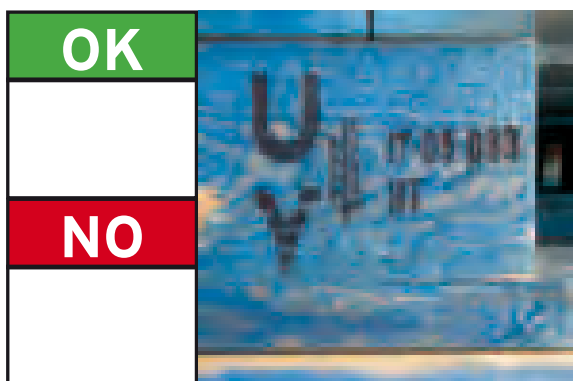

191



192

# SCHEDA TEST n° 25

ISPETTORE \_\_\_\_\_

DITTA \_\_\_\_\_

OPERATORE \_\_\_\_\_

PAGINE \_\_\_\_\_



193



194

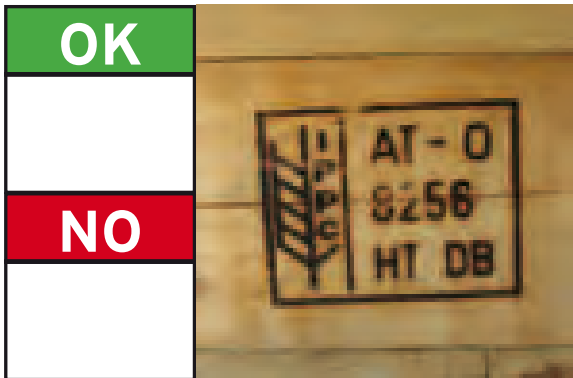

195



196



197



198



199



200

# SCHEDA TEST n° 26

ISPETTORE \_\_\_\_\_

DITTA \_\_\_\_\_ OPERATORE \_\_\_\_\_

PAGINE \_\_\_\_\_



201

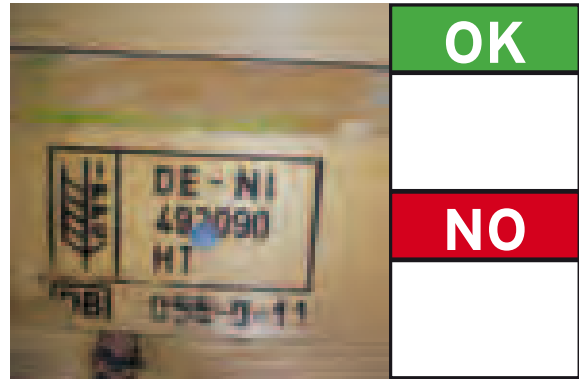

202



203

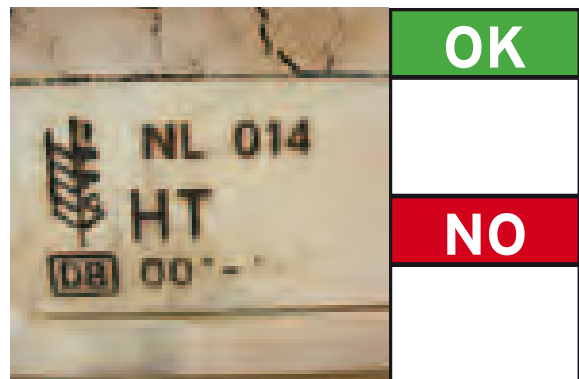

204



205

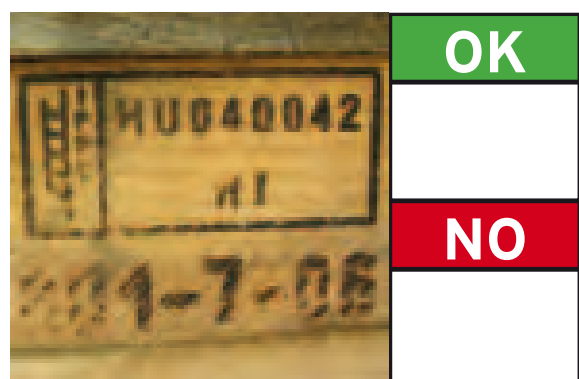

206



207



208

# SCHEDA TEST n° 27

ISPETTORE \_\_\_\_\_

DITTA \_\_\_\_\_

OPERATORE \_\_\_\_\_

PAGINE \_\_\_\_\_

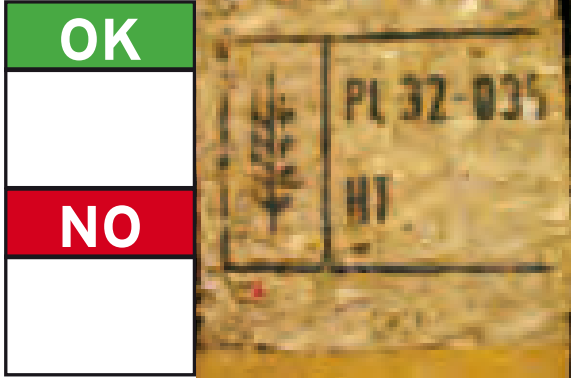

209



210

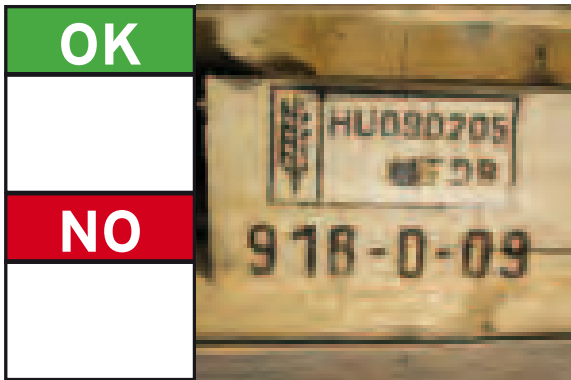

211

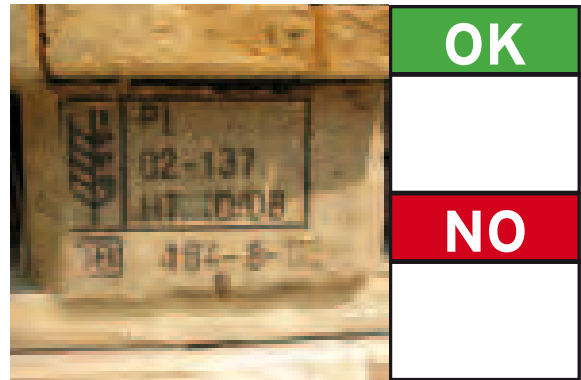

212



213



214



215



216



# SCHEDA TEST n° 28

ISPETTORE \_\_\_\_\_

DITTA \_\_\_\_\_

OPERATORE \_\_\_\_\_

PAGINE \_\_\_\_\_



217

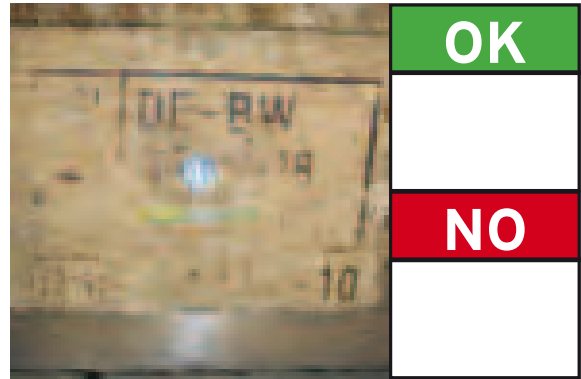

218



219



220



221



222



223



224

# SCHEDA TEST n° 29

ISPETTORE \_\_\_\_\_

DITTA \_\_\_\_\_

OPERATORE \_\_\_\_\_

PAGINE \_\_\_\_\_



225

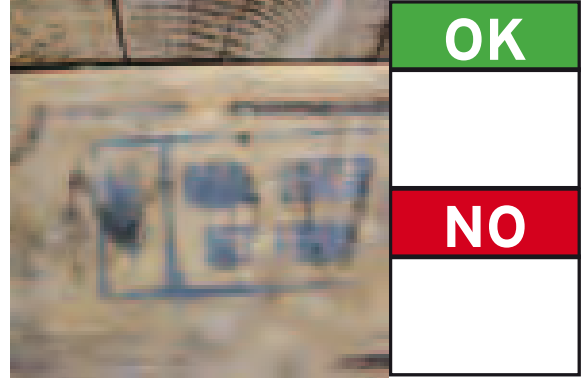

226



227

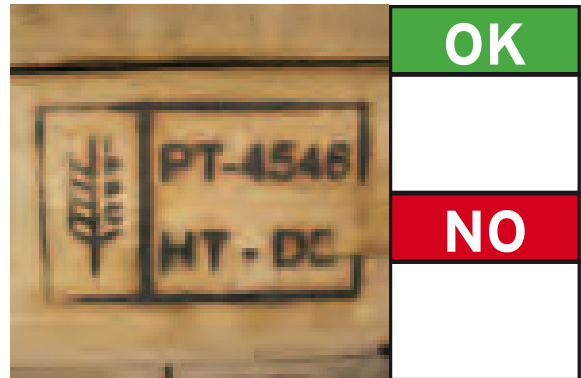

228



229

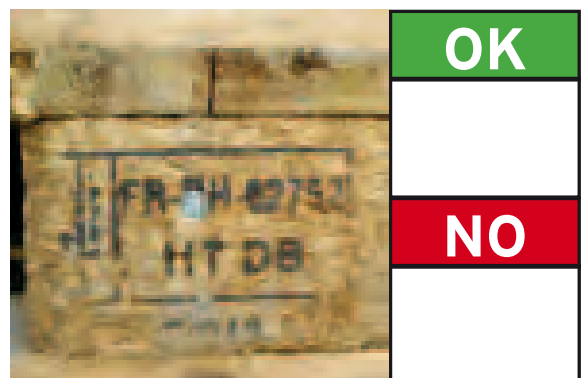

230



231



232

# SCHEDA TEST n° 30

ISPETTORE \_\_\_\_\_

DITTA \_\_\_\_\_ OPERATORE \_\_\_\_\_

PAGINE \_\_\_\_\_



233

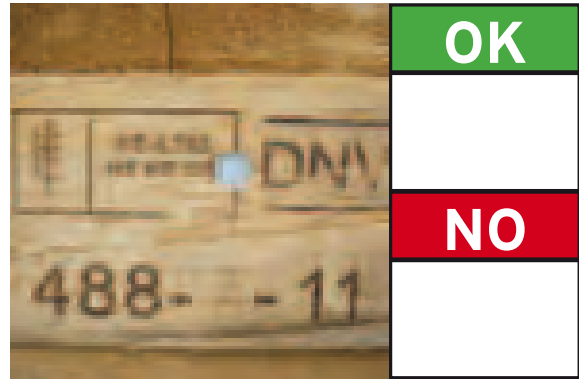

234



235



236



237

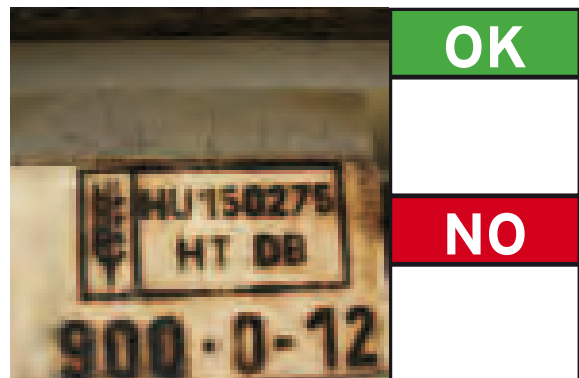

238



239

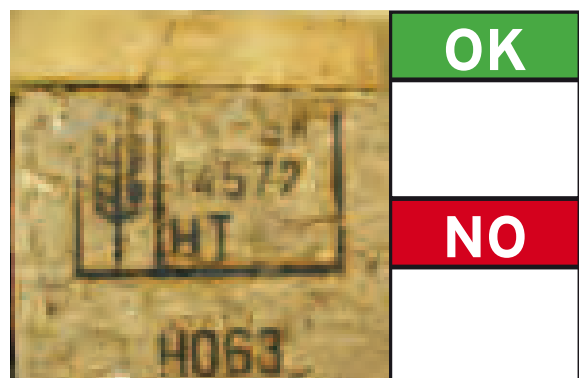

240

# SCHEDA TEST n° 31

ISPETTORE \_\_\_\_\_

DITTA \_\_\_\_\_

OPERATORE \_\_\_\_\_

PAGINE \_\_\_\_\_



241

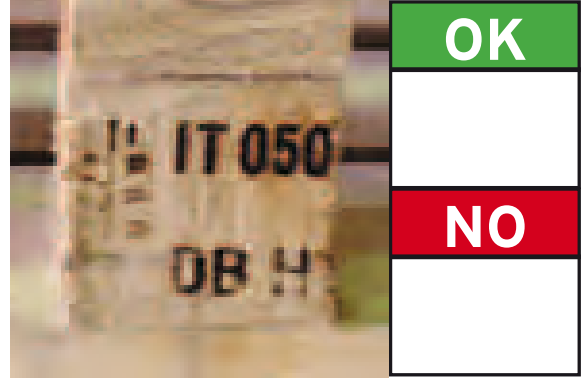

242



243



244

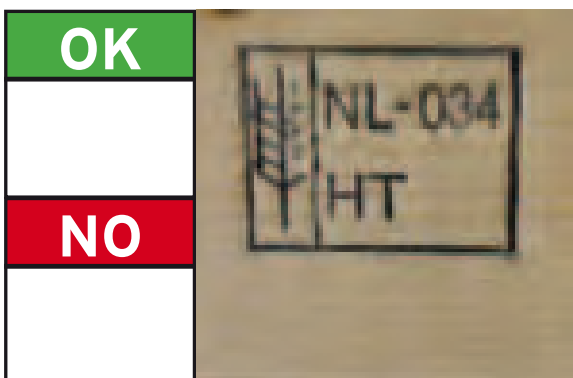

245

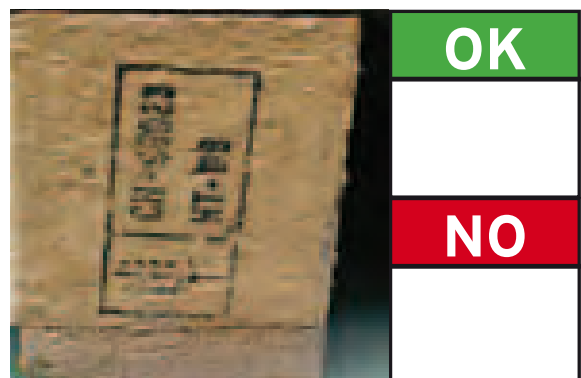

246



247



248

# SCHEDA TEST n° 32

ISPETTORE \_\_\_\_\_

DITTA \_\_\_\_\_ OPERATORE \_\_\_\_\_

PAGINE \_\_\_\_\_



249

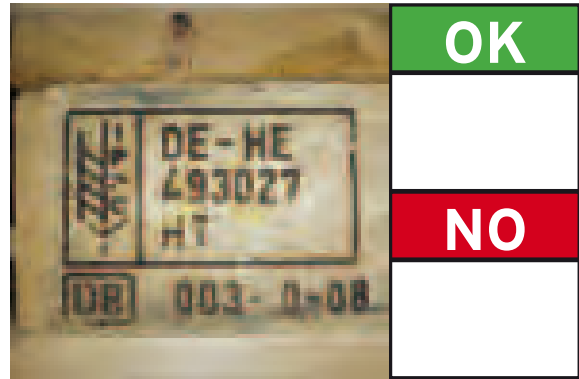

250



251



252



253

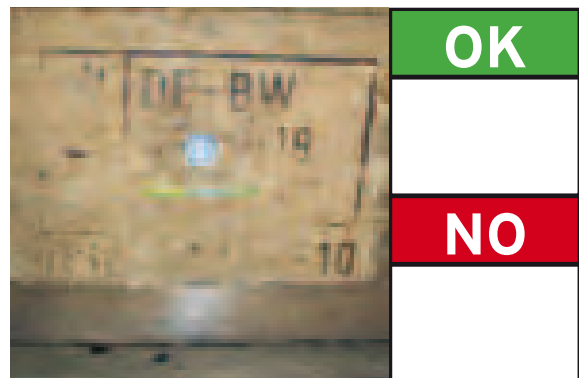

254



255

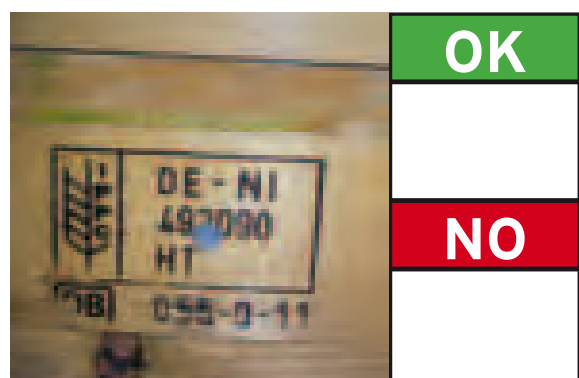

256

# SCHEDA TEST n° 33

ISPETTORE \_\_\_\_\_

DITTA \_\_\_\_\_ OPERATORE \_\_\_\_\_

PAGINE \_\_\_\_\_



257

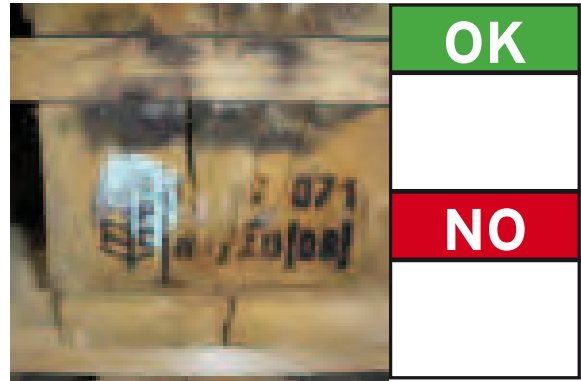

258



259

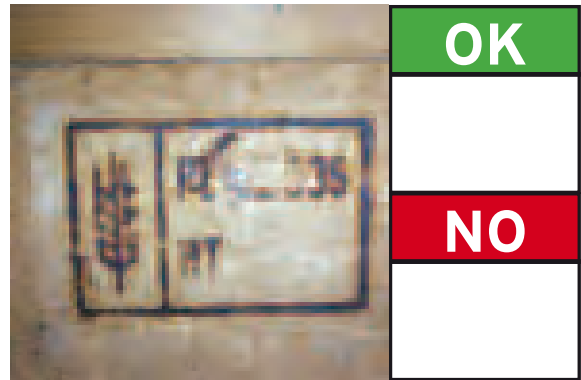

260



261

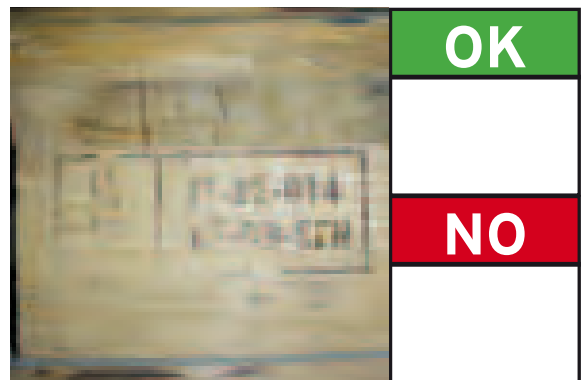

262



263



264

# SCHEDA TEST n° 34

ISPETTORE \_\_\_\_\_

DITTA \_\_\_\_\_

OPERATORE \_\_\_\_\_

PAGINE \_\_\_\_\_

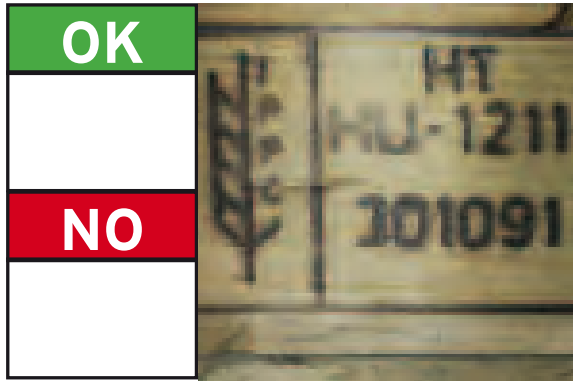

265



266



267

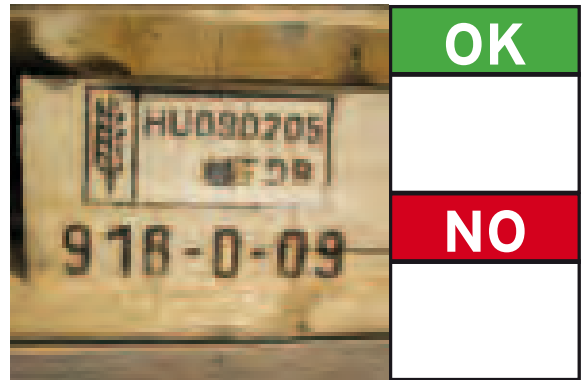

268



269

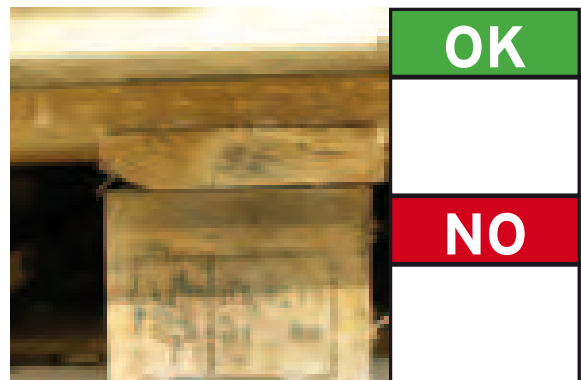

270



271



272

# SCHEDA TEST n° 35

ISPETTORE \_\_\_\_\_

DITTA \_\_\_\_\_ OPERATORE \_\_\_\_\_

PAGINE \_\_\_\_\_



273

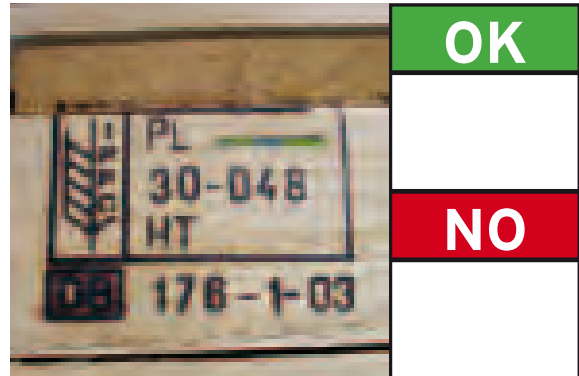

274

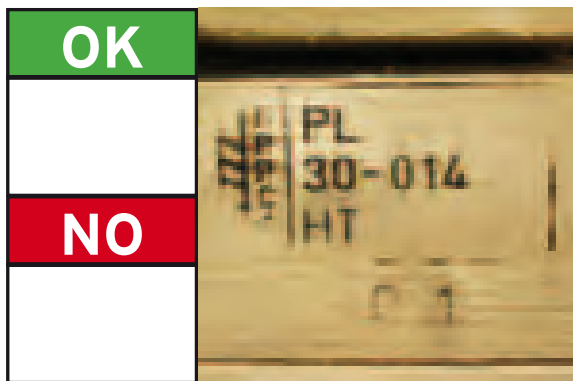

275



276



277



278



279

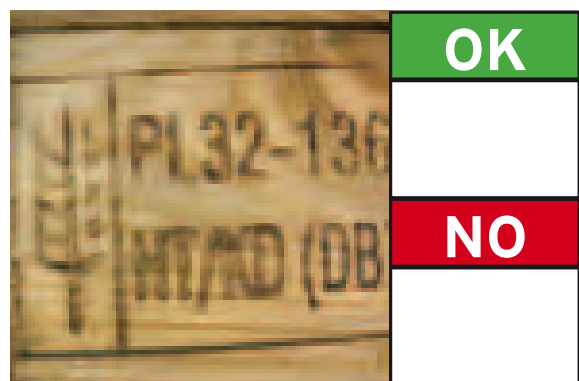

280



# SCHEDA TEST n° 36

ISPETTORE \_\_\_\_\_

DITTA \_\_\_\_\_

OPERATORE \_\_\_\_\_

PAGINE \_\_\_\_\_

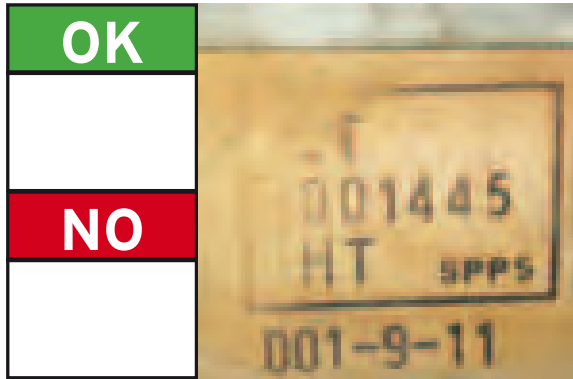

281

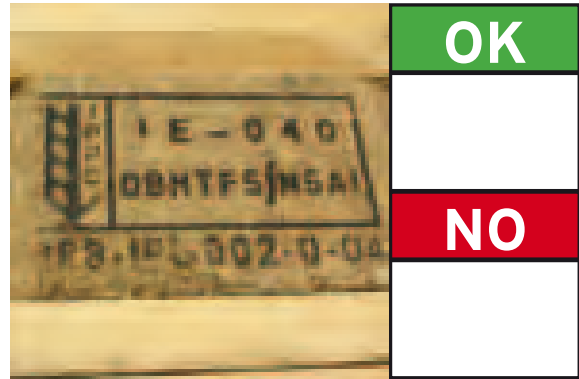

282



283

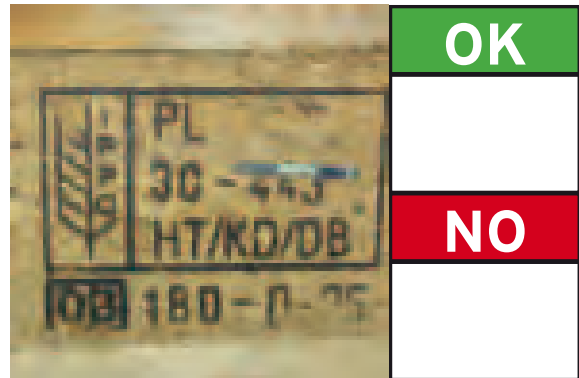

284

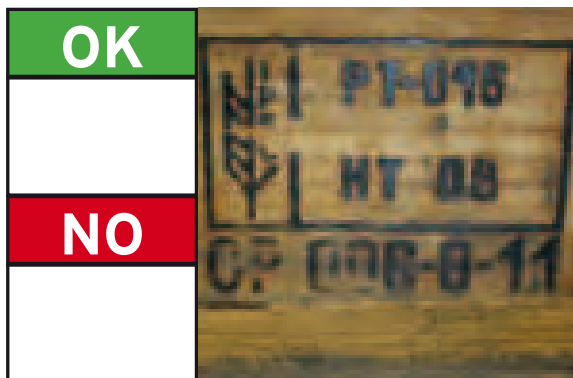

285



286

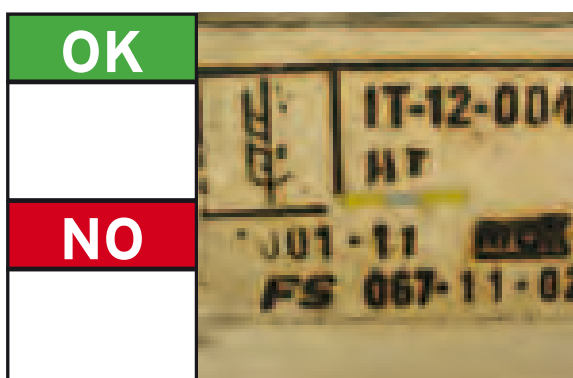

287

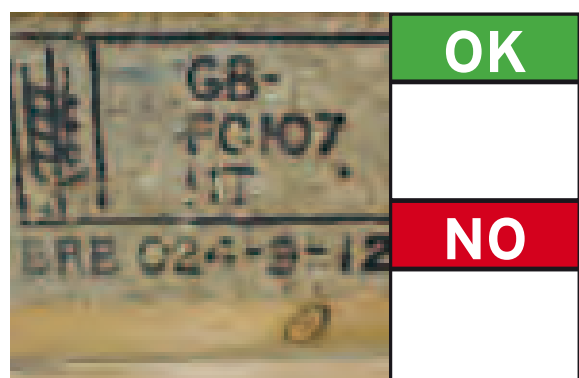

288

# SCHEDA TEST n° 37

ISPETTORE \_\_\_\_\_

DITTA \_\_\_\_\_

OPERATORE \_\_\_\_\_

PAGINE \_\_\_\_\_



289



290

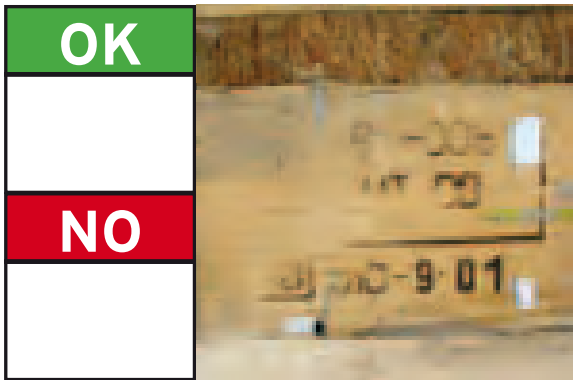

291



292



293

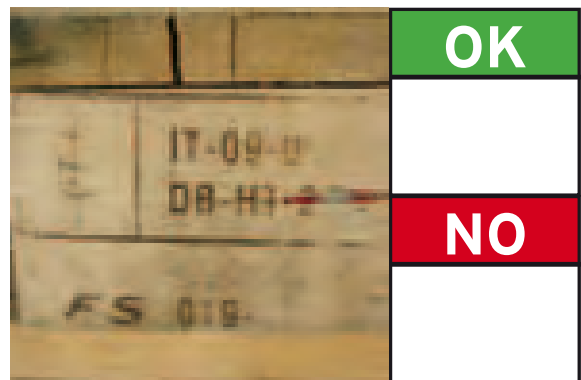

294



295

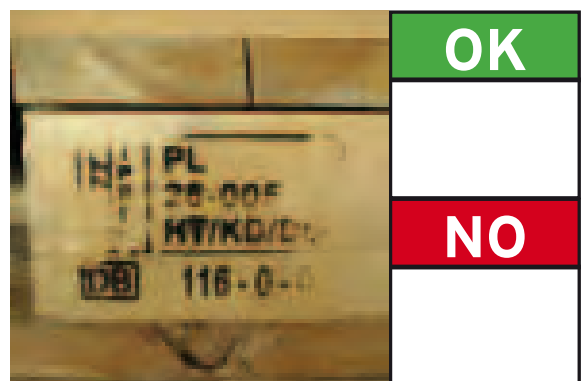

296

# SCHEDA TEST n° 38

ISPETTORE \_\_\_\_\_

DITTA \_\_\_\_\_ OPERATORE \_\_\_\_\_

PAGINE \_\_\_\_\_

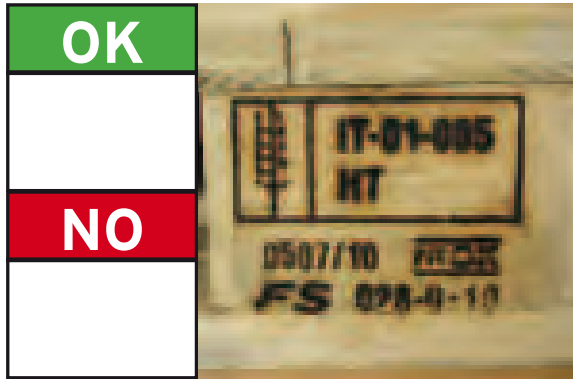

297



298

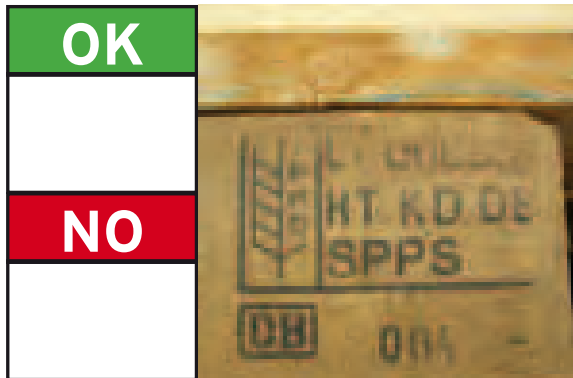

299

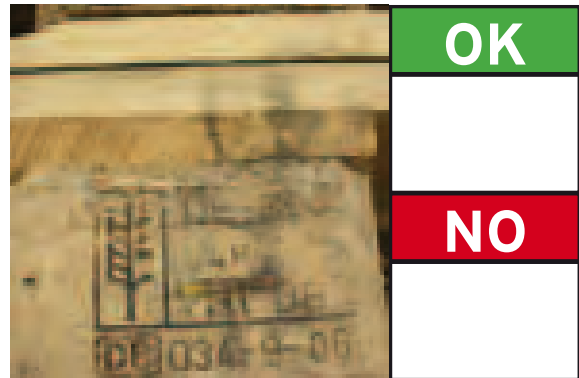

300

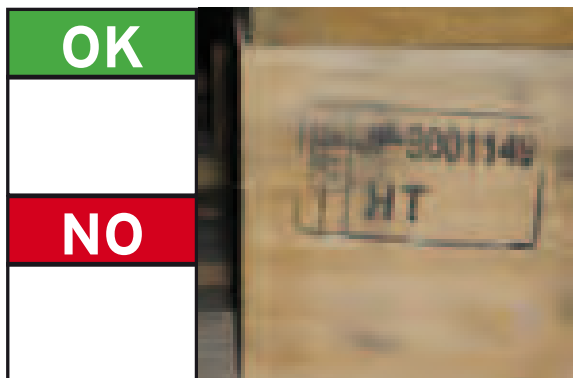

301



302

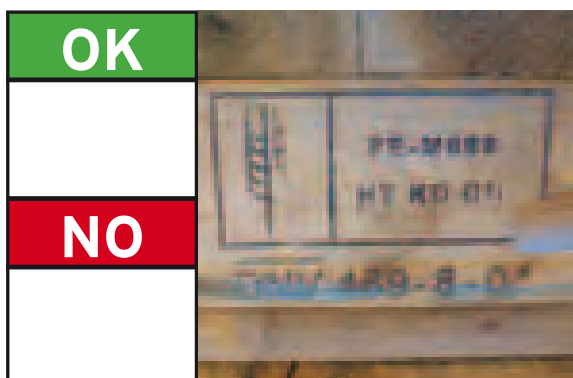

303

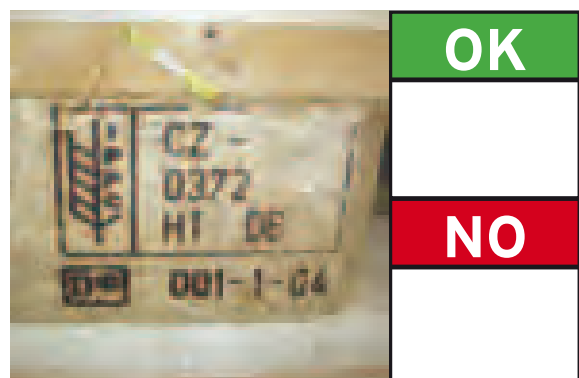

304

# SCHEDA TEST n° 39

ISPETTORE \_\_\_\_\_

DITTA \_\_\_\_\_

OPERATORE \_\_\_\_\_

PAGINE \_\_\_\_\_



305

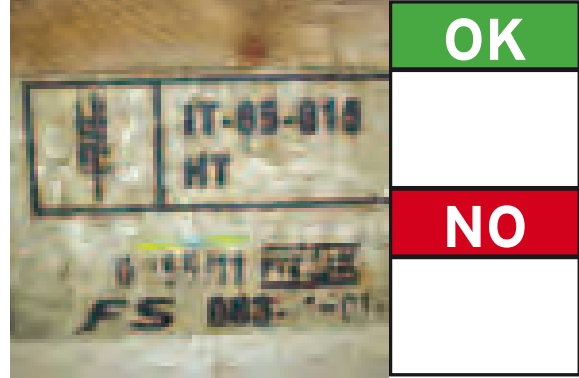

306



307

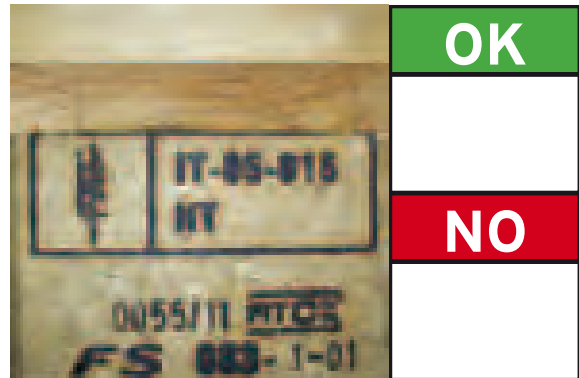

308



309

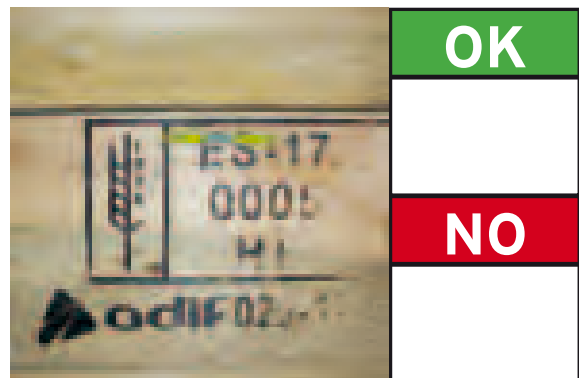

310

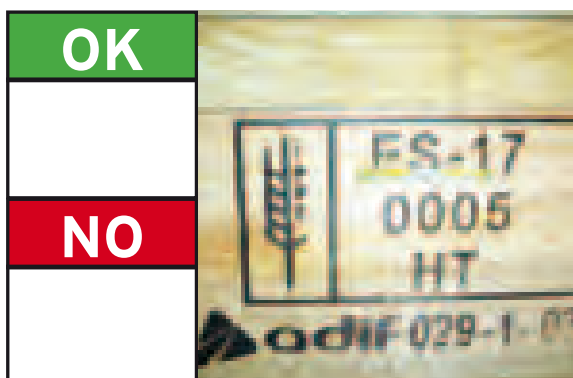

311

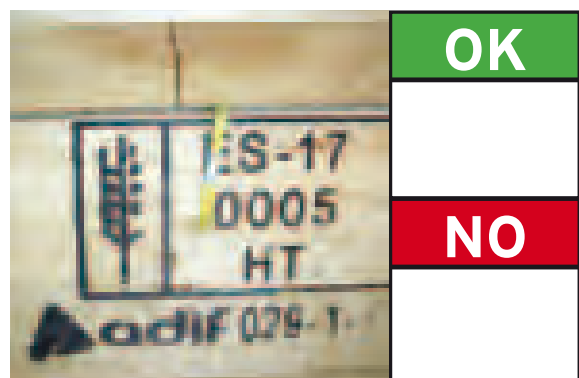

312

# SCHEDA TEST n° 40

ISPETTORE \_\_\_\_\_

DITTA \_\_\_\_\_

OPERATORE \_\_\_\_\_

PAGINE \_\_\_\_\_



313



314



315

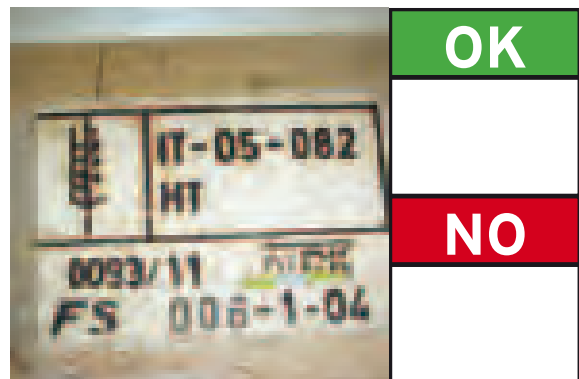

316

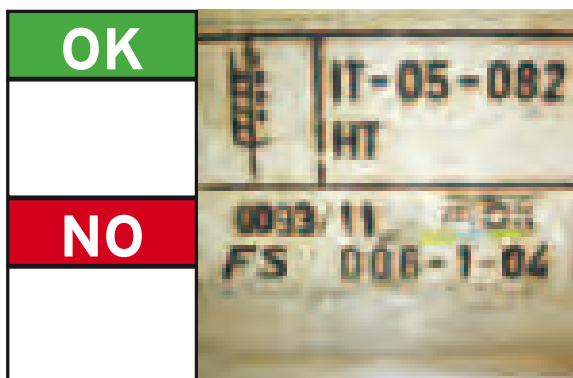

317



318



319



320

# SCHEDA TEST n° 41

ISPETTORE \_\_\_\_\_

DITTA \_\_\_\_\_

OPERATORE \_\_\_\_\_

PAGINE \_\_\_\_\_



321

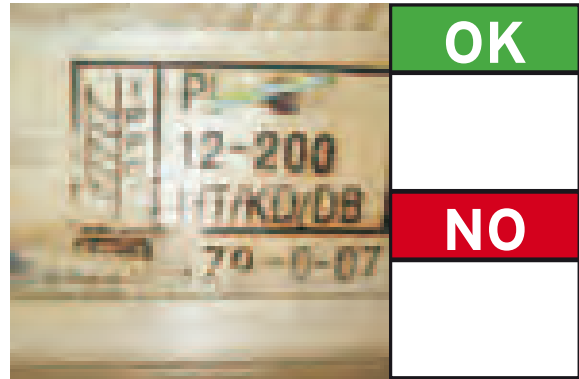

322

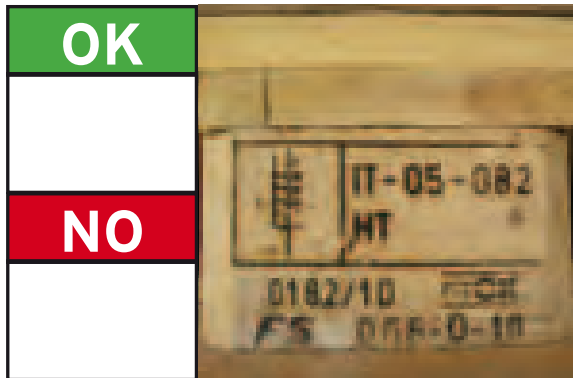

323



324



325

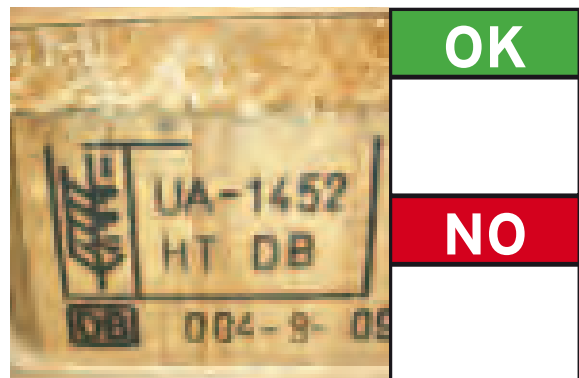

326

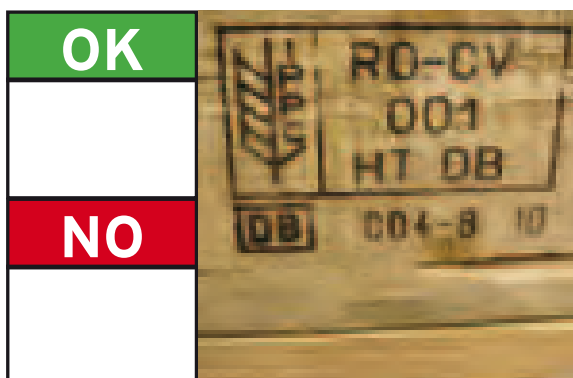

327



328

# SCHEDA TEST n° 42

ISPETTORE \_\_\_\_\_

DITTA \_\_\_\_\_

OPERATORE \_\_\_\_\_

PAGINE \_\_\_\_\_

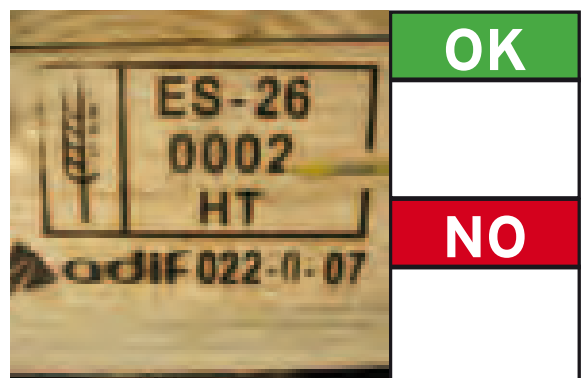
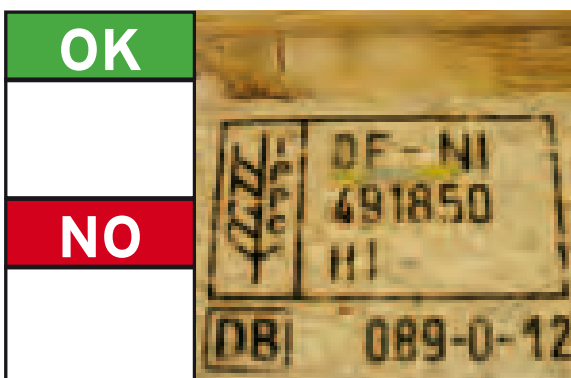
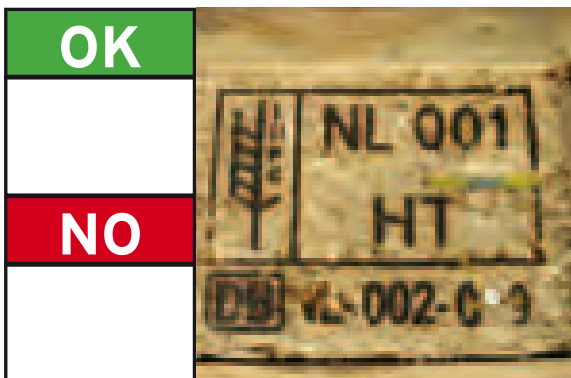
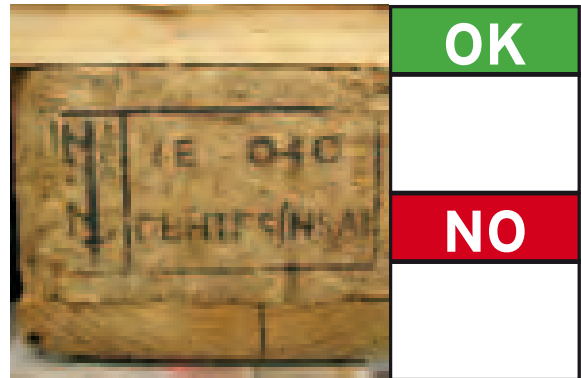
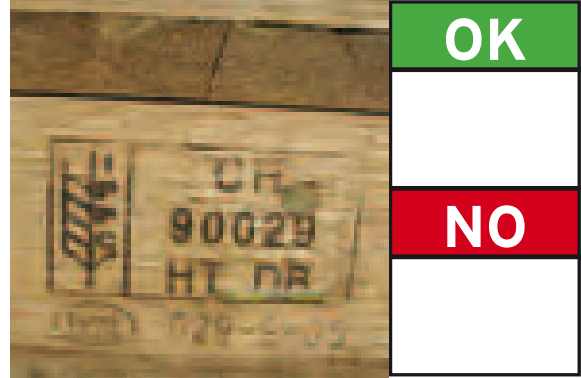
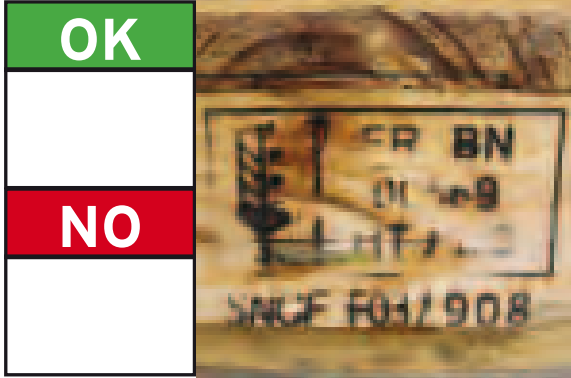

# SCHEDA TEST n° 43

ISPETTORE \_\_\_\_\_

DITTA \_\_\_\_\_ OPERATORE \_\_\_\_\_

PAGINE \_\_\_\_\_



337



338

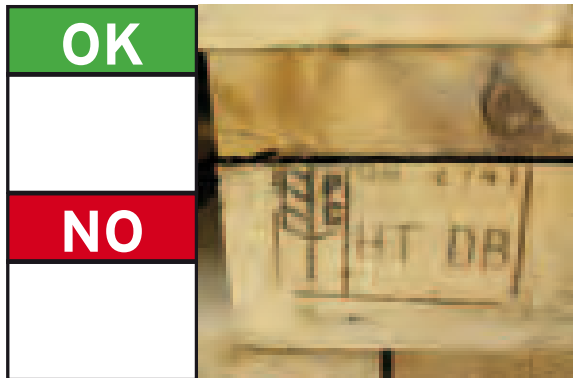

339

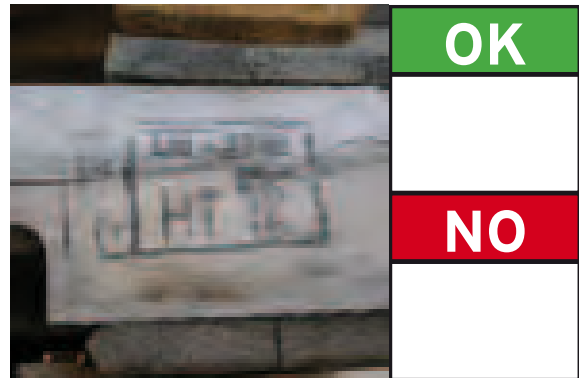

340



341



342



343

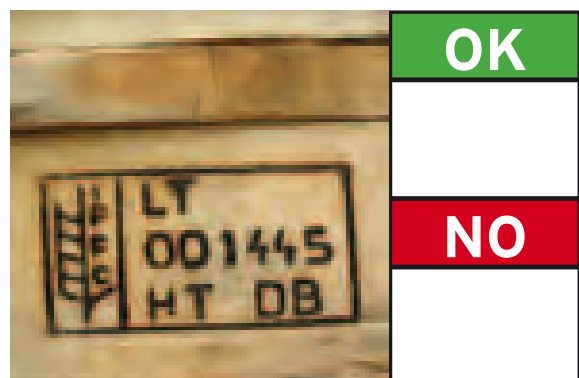

344



# SCHEDA TEST n° 44

ISPETTORE \_\_\_\_\_

DITTA \_\_\_\_\_ OPERATORE \_\_\_\_\_

PAGINE \_\_\_\_\_

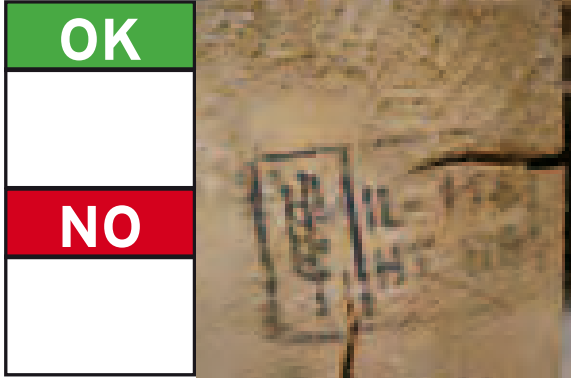

345

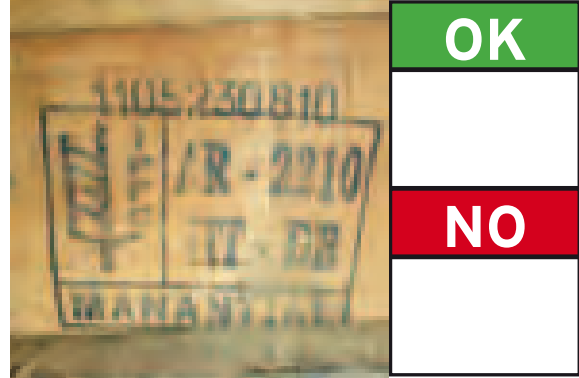

346



347

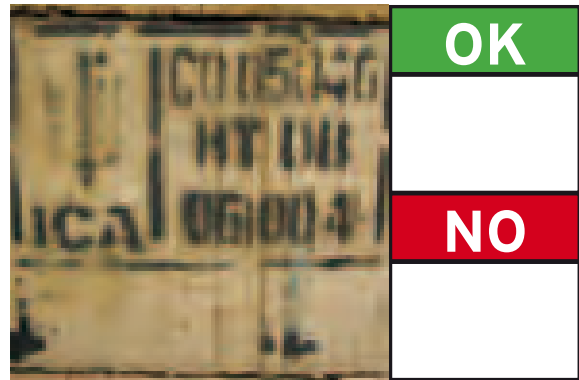

348



349



350



351

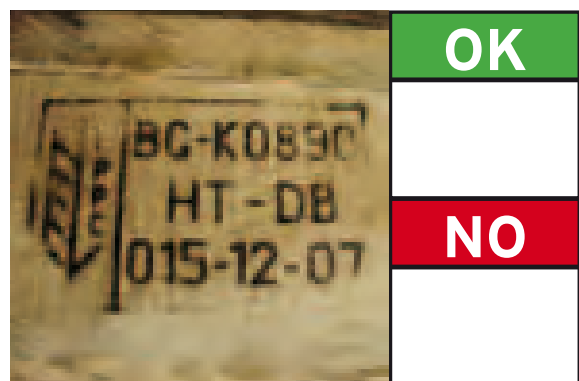

352

# SCHEDA TEST n° 45

ISPETTORE \_\_\_\_\_

DITTA \_\_\_\_\_ OPERATORE \_\_\_\_\_

PAGINE \_\_\_\_\_



353

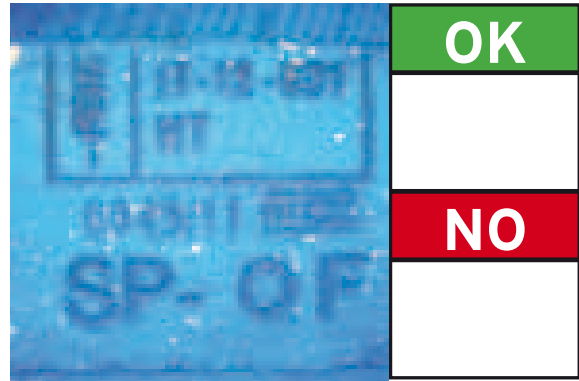

354

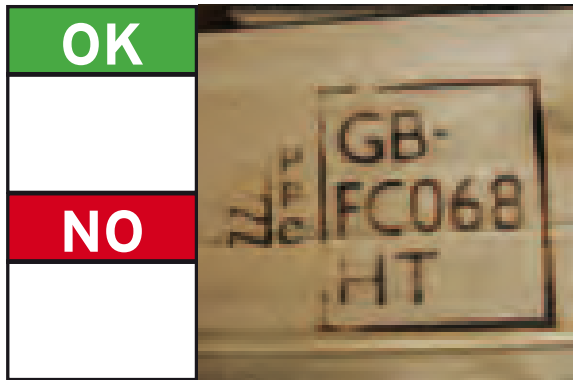

355



356



357



358

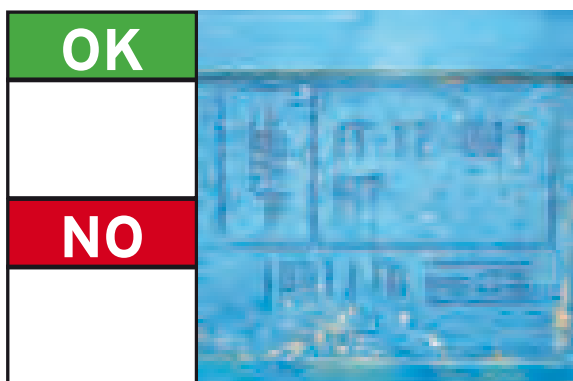

359



360

# SCHEDA TEST n° 46

ISPETTORE \_\_\_\_\_

DITTA \_\_\_\_\_

OPERATORE \_\_\_\_\_

PAGINE \_\_\_\_\_



361

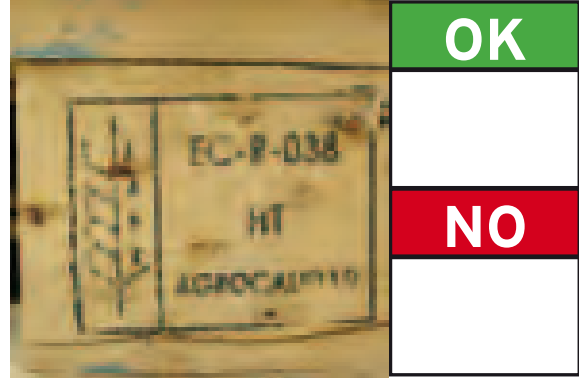

362



363

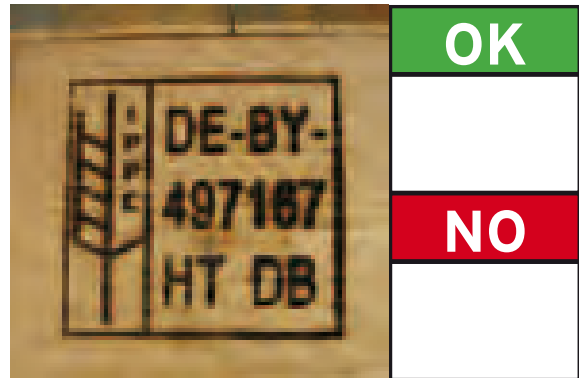

364



365



366



367



368

# SCHEDA TEST n° 47

ISPETTORE \_\_\_\_\_

DITTA \_\_\_\_\_

OPERATORE \_\_\_\_\_

PAGINE \_\_\_\_\_



369



370



371



372



373



374



375



376

# SCHEDA TEST n° 48

ISPETTORE \_\_\_\_\_

DITTA \_\_\_\_\_

OPERATORE \_\_\_\_\_

PAGINE \_\_\_\_\_



377

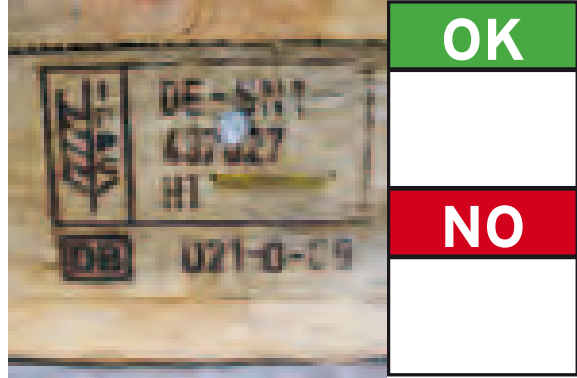

378



379

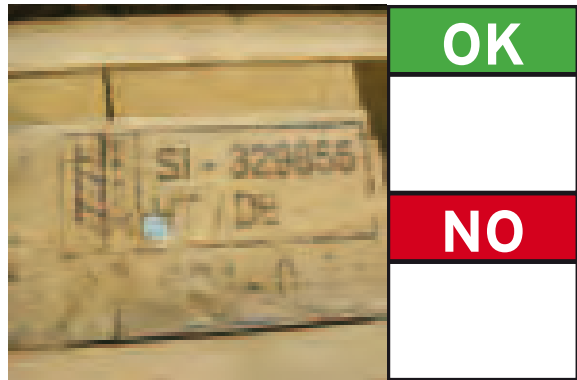

380



381



382



383



384

# Soluzioni del test pratico sulla selezione ISPM-15 \*

(Le classificazione della validità dei marchi presentati ed analizzati è in alcuni casi oggetto di interpretazione. Si ricorda sempre che preferibilmente i Marchi IPPC/FAO sui pallet sono posti su due lati che permettono quindi di fare una valutazione più oggettiva possibile).

1. NO (perché prodotto dopo il 2009 pag. 27 e quindi pag. 15 "No simboli o informazioni di altro tipo all'interno del rettangolo")
2. NO (Pag. 20, non c'è la presenza del "riquadro rettangolare" non si legge il "Codice del produttore o dell'impresa fornitrice dei trattamenti")
3. NO (Pag. 20, non c'è la presenza del "riquadro rettangolare")
4. NO (perché il marchio "FITOK" non può essere in un pallet Ucraino)
5. OK (prodotto prima del 2009)
6. OK
7. NO (Pag, 13, non si legge il "Codice del produttore o dell'impresa fornitrice dei trattamenti")
8. OK
9. NO (perché prodotto dopo il 2009 pag. 27 e quindi pag. 15 "No simboli o informazioni di altro tipo all'interno del rettangolo")
10. NO (perché prodotto dopo il 2009 pag. 27 e quindi pag. 15 "No simboli o informazioni di altro tipo all'interno del rettangolo")
11. NO (perché prodotto dopo il 2009 pag. 27 e quindi pag. 15 "No simboli o informazioni di altro tipo all'interno del rettangolo", inoltre pag. 30 "la graffa di qualità EPAL" ricopre le informazioni del marchio IPPC/FAO)
12. NO (perché prodotto dopo il 2009 pag. 27 e quindi pag. 15 "No simboli o informazioni di altro tipo all'interno del rettangolo")
13. OK
14. NO (pag. 13 " non si legge il "Codice del Paese di Provenienza")
15. OK
16. NO (perché prodotto dopo il 2009 pag. 27 e quindi pag. 15 "No simboli o informazioni di altro tipo all'interno del rettangolo")
17. OK (al limite dell'accettabilità per la non completa presenza del "riquadro rettangolare")
18. NO (pag. 13 non si capisce qual è il "Codice del Paese di Provenienza")
19. OK
20. OK
21. NO (perché prodotto dopo il 2009 pag. 27 e quindi pag. 15 "No simboli o informazioni di altro tipo all'interno del rettangolo")
22. NO (pag. 13, marchio illeggibile in diverse componenti)
23. NO (Pag, 13, non si capisce in modo univoco il "Codice del produttore o dell'impresa fornitrice dei trattamenti")
24. OK
25. NO (perché prodotto dopo il 2009 pag. 27 e quindi pag. 15 "No simboli o informazioni di altro tipo all'interno del rettangolo")
26. NO (pag. 13, marchio illeggibile in diverse componenti)
27. NO (Pag, 13, non si capisce in modo univoco il "Codice del produttore o dell'impresa fornitrice dei trattamenti")
28. OK
29. NO (pag. 13, marchio illeggibile in diverse componenti)
30. OK
31. NO (Pag. 13, non c'è la presenza del "riquadro rettangolare" e non si legge il "Codice del produttore o dell'impresa fornitrice dei trattamenti")
32. NO (Pag. 13, non c'è la presenza del "riquadro rettangolare")
33. OK
34. OK (al limite dell'accettabilità per la non completa leggibilità della "tipologia di trattamento")
35. OK
36. OK
37. NO (Pag. 13, non c'è la presenza della "linea verticale che separa il logo dal resto")
38. NO (Pag. 13, non c'è la presenza del "riquadro rettangolare" e non si legge il "Codice del produttore o dell'impresa fornitrice dei trattamenti")
39. NO (Pag. 13, non c'è la presenza della "linea verticale che separa il logo dal resto")
40. OK (al limite dell'accettabilità per la non completa leggibilità della "tipologia di trattamento")
41. NO (pag. 13, marchio illeggibile in diverse componenti)
42. NO (pag. 13, marchio illeggibile in diverse componenti)
43. NO (pag. 13, marchio illeggibile in diverse componenti)
44. NO (pag. 13, marchio illeggibile in diverse componenti)
45. OK
46. OK
47. NO (pag. 13, marchio illeggibile in diverse componenti)
48. NO (pag. 13, marchio illeggibile in diverse componenti)
49. OK
50. OK
51. NO (pag. 13, marchio illeggibile in diverse componenti)
52. NO (pag. 13, marchio illeggibile in diverse componenti)
53. OK (al limite dell'accettabilità per la non completa leggibilità della "tipologia di trattamento")
54. OK
55. OK
56. OK
57. OK
58. OK
59. OK
60. OK
61. NO (perché prodotto dopo il 2009 pag. 27 e quindi pag. 15 "No simboli o informazioni di altro tipo all'interno del rettangolo")

(\* "al limite dell'accettabilità": deve essere considerata valida anche la risposta "NO")

62. NO (perché prodotto dopo il 2009 pag. 27 e quindi pag. 15 "No simboli o informazioni di altro tipo all'interno del rettangolo")
63. OK
64. OK
65. NO (Pag. 13, non c'è la presenza del "riquadro rettangolare")
66. NO (pag. 20, non si legge il "Codice del produttore o dell'impresa fornitrice dei trattamenti")
67. NO (pag. 13, non si legge il "logo IPPC/FAO")
68. NO (Pag. 13, non c'è la presenza del "riquadro rettangolare")
69. OK
70. OK
71. NO (Pag. 13, non c'è la presenza della "linea verticale che separa il logo dal resto")
72. OK
73. NO (pag. 20, marchio illeggibile in diverse componenti)
74. NO (Pag. 20, non c'è la presenza del "riquadro rettangolare")
75. NO (evidente falsificazione, marchio italiano con "Codice del Paese di Provenienza" tedesco)
76. OK (prodotto prima del 2009)
77. OK
78. NO (pag. 13, perché non si capisce il "Codice del Paese di Provenienza")
79. NO (pag. 13, marchio illeggibile in diverse componenti)
80. NO (pag. 13, marchio illeggibile in diverse componenti)
81. NO (perché prodotto dopo il 2009 pag. 27 e quindi pag. 15 "No simboli o informazioni di altro tipo all'interno del rettangolo")
82. NO (pag. 30, "la graffa di qualità EPAL" ricopre le informazioni del "Codice del Paese di Provenienza")
83. NO (pag. 30, "la graffa di qualità EPAL" ricopre le informazioni del "Codice del produttore o dell'impresa fornitrice dei trattamenti")
84. OK (al limite dell'accettabilità per la non completa leggibilità del "riquadro rettangolare")
85. OK
86. OK (al limite dell'accettabilità per la non completa leggibilità del "riquadro rettangolare")
87. NO (pag. 20 per la non leggibilità dei "Riferimenti di rintracciabilità fitosanitaria")
88. OK
89. NO (pag. 13, non si legge il "logo IPPC/FAO")
90. NO (pag. 13, marchio illeggibile in diverse componenti)
91. OK (al limite dell'accettabilità per la non completa leggibilità del "riquadro rettangolare")
92. OK
93. NO (pag. 13, marchio illeggibile in diverse componenti)
94. OK (al limite dell'accettabilità per la non completa leggibilità del "riquadro rettangolare")
95. OK
96. OK (al limite dell'accettabilità per la non completa leggibilità del "riquadro rettangolare")
97. NO (pag. 13, non si legge il "Codice del produttore o dell'impresa fornitrice dei trattamenti" e non si legge la "tipologia di trattamento")
98. NO (perché prodotto dopo il 2009 pag. 27 e quindi pag. 15 "No simboli o informazioni di altro tipo all'interno del rettangolo")
99. NO (perché prodotto dopo il 2009 pag. 27 e quindi pag. 15 "No simboli o informazioni di altro tipo all'interno del rettangolo")
100. NO (pag. 13, perché non si capisce il "Codice del Paese di Provenienza")
101. OK
102. NO (pag. 20 per la non leggibilità dei "Riferimenti di rintracciabilità fitosanitaria")
103. NO (Pag. 20, non c'è totale la presenza del "riquadro rettangolare")
104. NO (Pag. 13, non c'è totale la presenza del "riquadro rettangolare")
105. NO (pag. 13, marchio illeggibile in diverse componenti)
106. NO (pag. 20, marchio illeggibile in diverse componenti)
107. NO (pag. 13, marchio illeggibile in diverse componenti)
108. NO (pag. 20, non si legge la "tipologia di trattamento")
109. NO (pag. 20, non c'è totale la presenza del "riquadro rettangolare")
110. NO (pag. 20 non c'è il "logo IPPC/FAO")
111. NO (pag. 20 non c'è il "logo IPPC/FAO")
112. NO (pag. 13, perché non si capisce il "Codice del Paese di Provenienza")
113. NO (pag. 13, perché non si legge la "tipologia di trattamento")
114. NO (pag. 20 per la non leggibilità dei "Riferimenti di rintracciabilità fitosanitaria")
115. NO (pag. 20 non si legge il "logo IPPC/FAO")
116. NO (pag. 20 non c'è il "logo IPPC/FAO")
117. NO (pag. 13, marchio illeggibile in diverse componenti)
118. NO (pag. 13, marchio illeggibile in diverse componenti)
119. NO (pag. 13, marchio illeggibile in diverse componenti)
120. NO (pag. 20, non c'è totale la presenza del "riquadro rettangolare")
121. NO (pag. 20, non c'è totale la presenza del "riquadro rettangolare")
122. OK
123. OK
124. OK
125. OK
126. OK
127. OK (al limite dell'accettabilità per la non completa leggibilità dei "Riferimenti di rintracciabilità fitosanitaria")
128. OK (al limite dell'accettabilità per la non completa leggibilità del "riquadro rettangolare")
129. OK
130. OK (al limite dell'accettabilità)
131. NO (pag. 13, non c'è la presenza del "riquadro rettangolare")
132. OK

133. OK
134. OK (problema di fotografia)
135. NO (pag. 13, marchio illeggibile in diverse componenti)
136. OK
137. NO (pag. 13, marchio illeggibile in diverse componenti)
138. OK
139. OK
140. OK
141. NO (pag. 13, marchio illeggibile in diverse componenti)
142. OK
143. OK
144. OK
145. OK
146. OK
147. OK
148. NO (pag. 13, marchio illeggibile in diverse componenti)
149. OK
150. NO (pag. 20 non si legge completamente il "logo IPPC/FAO")
151. OK
152. OK
153. NO (pag. 13 ha invertito le line con le informazioni dei componenti)
154. NO (pag. 13, perché non si legge la "tipologia di trattamento")
155. OK (al limite dell'accettabilità per la non totale presenza del "riquadro rettangolare")
156. OK
157. OK
158. NO (Pag. 13, non si legge il "Codice del produttore o dell'impresa fornitrice dei trattamenti")
159. OK
160. NO (pag. 13, per la non totale presenza del "riquadro rettangolare")
161. NO (pag. 13, perché non si capisce il "Codice del Paese di Provenienza")
162. OK
163. OK (al limite dell'accettabilità perché pag. 30 "la graffa di qualità EPAL" ricopre le informazioni del "Codice del produttore o dell'impresa fornitrice dei trattamenti")
164. OK
165. OK
166. NO (pag. 13, perché non si legge la "tipologia di trattamento") e perché pag. 30 "la graffa di qualità EPAL" ricopre le informazioni del "logo IPPC/FAO")
167. OK
168. NO (pag. 13, marchio illeggibile in diverse componenti)
169. NO (Pag. 13, non c'è il "riquadro rettangolare")
170. NO (pag. 13, marchio illeggibile in diverse componenti)
171. OK (al limite dell'accettabilità)
172. OK
173. OK
174. OK
175. OK (al limite dell'accettabilità)
176. OK
177. NO (pag. 20, marchio illeggibile in diverse componenti, fra cui la non completa leggibilità dei "Riferimenti di rintracciabilità fitosanitaria")
178. OK
179. OK
180. NO (pag. 13, marchio illeggibile)
181. NO (pag. 13, marchio illeggibile in diverse componenti)
182. OK
183. OK
184. OK
185. OK
186. OK
187. NO (pag. 20 non si legge completamente il "logo IPPC/FAO" e non si leggono i "Riferimenti di rintracciabilità fitosanitaria")
188. OK
189. OK
190. OK
191. NO (Pag. 20, non c'è il "riquadro rettangolare")
192. NO (Pag. 13, non c'è il "riquadro rettangolare")
193. NO (pag. 20 non si legge completamente il "logo IPPC/FAO")
194. NO (pag. 13, perché non si capisce il "Codice del Paese di Provenienza")
195. OK
196. OK (al limite di accettabilità)
197. OK
198. NO (Pag. 13, non c'è il "riquadro rettangolare")
199. NO (Pag. 13, non c'è la presenza della "linea verticale che separa il logo dal resto")
200. OK



201. NO (pag. 13, marchio illeggibile in diverse componenti)
202. NO (pag. 30 "il chiodo di controllo della riparazione" ricopre le informazioni del "Codice del produttore o dell'impresa fornitrice dei trattamenti")
203. OK (al limite dell'accettabilità per la difficoltà di capire il "Codice del Paese di Provenienza" e la "tipologia di trattamento")
204. NO (Pag. 13, non c'è il "riquadro rettangolare")
205. OK (al limite dell'accettabilità per la visibilità del "logo IPPC/FAO")
206. OK (al limite dell'accettabilità per la difficoltà di capire il "Codice del Paese di Provenienza" e la "tipologia di trattamento")
207. OK
208. OK
209. OK
210. NO (pag 13 non si legge completamente il "logo IPPC/FAO")
211. NO (pag. 30 "il chiodo di controllo della riparazione" ricopre le informazioni della "tipologia di trattamento")
212. OK
213. NO (Pag. 13, non c'è il "riquadro rettangolare")
214. NO (pag. 13, marchio illeggibile in diverse componenti)
215. OK
216. NO (pag. 13, marchio illeggibile in diverse componenti)
217. NO (pag. 13, marchio illeggibile in diverse componenti)
218. NO (pag. 13, marchio illeggibile in diverse componenti)
219. OK
220. NO (pag. 20, non si legge il "codice dell'impresa fornitrice dei trattamenti")
221. OK
222. OK
223. OK
224. OK
225. NO (pag 13 non si legge completamente il "logo IPPC/FAO")
226. NO (pag. 13, marchio illeggibile in diverse componenti)
227. NO (pag. 13 hanno invertito l'ordine dei componenti)
228. OK
229. NO (pag. 30 "il chiodo di controllo della riparazione" ricopre le informazioni del "Codice del produttore o dell'impresa fornitrice dei trattamenti")
230. NO (pag 13 non si legge completamente il "logo IPPC/FAO" e pag. 30 "il chiodo di controllo della riparazione" ricopre le informazioni del "Codice del produttore o dell'impresa fornitrice dei trattamenti")
231. NO (pag. 30 "il chiodo di controllo della riparazione" ricopre le informazioni del "Codice del produttore o dell'impresa fornitrice dei trattamenti")
232. NO (pag 13 non si legge completamente il "logo IPPC/FAO" e pag. 30 "il chiodo di controllo della riparazione" ricopre le informazioni del "Codice del produttore o dell'impresa fornitrice dei trattamenti")
233. NO (pag. 13, marchio illeggibile in diverse componenti)
234. OK
235. NO (pag. 13, marchio illeggibile in diverse componenti)
236. NO (pag. 13, marchio illeggibile in diverse componenti)
237. OK
238. OK
239. NO (Pag. 13, non c'è il "riquadro rettangolare")
240. NO (pag. 13, marchio illeggibile in diverse componenti)
241. OK
242. NO (Pag. 20, non c'è il "riquadro rettangolare" e il "Codice del produttore o dell'impresa fornitrice dei trattamenti")
243. NO (Pag. 20, non c'è il "riquadro rettangolare")
244. NO (Pag. 13, non c'è il "riquadro rettangolare")
245. OK
246. OK
247. NO (pag. 13, perché non si capisce il "Codice del Paese di Provenienza")
248. OK (prodotto prima del 2009)
249. NO (pag. 13, marchio illeggibile in diverse componenti)
250. OK
251. NO (pag. 13 " non si legge il "Codice del Paese di Provenienza")
252. NO (pag. 13, marchio illeggibile in diverse componenti)
253. OK
254. NO (pag. 13, marchio illeggibile in diverse componenti)
255. OK (al limite dell'accettabilità)
256. NO (pag. 30 "il chiodo di controllo della riparazione" ricopre le informazioni della "tipologia di trattamento")
257. OK (al limite dell'accettabilità per la "graffa di qualità EPAL" che ricopre parte della "tipologia di trattamento")
258. NO (pag. 13, marchio illeggibile in diverse componenti)
259. NO (pag. 13, marchio illeggibile in diverse componenti)
260. NO (pag. 13, non si legge il "codice dell'impresa fornitrice dei trattamenti")
261. OK
262. NO (pag. 20, marchio illeggibile in diverse componenti)
263. OK
264. NO (pag. 20, marchio illeggibile in diverse componenti)
265. OK (è un problema di fotografia)
266. OK

267. NO (pag. 20, marchio illeggibile in diverse componenti)
268. NO (pag. 30 "il chiodo di controllo della riparazione" ricopre le informazioni della "tipologia di trattamento")
269. OK
270. NO (pag. 13, marchio illeggibile in diverse componenti)
271. OK
272. OK
273. OK
274. OK
275. NO (Pag. 13, non c'è la presenza totale del "riquadro rettangolare")
276. NO (pag. 13, non si legge il "codice dell'impresa fornitrice dei trattamenti")
277. OK
278. OK
279. OK
280. OK (problema di fotografia)
281. NO (pag. 13, marchio illeggibile in diverse componenti)
282. OK
283. OK
284. OK (al limite di accettabilità perché la "graffa di qualità EPAL" ricopre informazioni del delle componenti del marchio IPPC/FAO, fra cui "Codice del produttore o dell'impresa fornitrice dei trattamenti")
285. OK
286. OK
287. OK (al limite di accettabilità per la non totale presenza totale del "riquadro rettangolare")
288. OK
289. NO (pag. 13, non si legge il "codice dell'impresa fornitrice dei trattamenti")
290. NO (pag. 13 non si legge completamente il "logo IPPC/FAO")
291. NO (pag. 13, marchio illeggibile in diverse componenti)
292. OK
293. OK
294. NO (pag. 20, non si legge il "codice dell'impresa fornitrice dei trattamenti")
295. NO (pag. 13 " non si legge il "Codice del Paese di Provenienza")
296. NO (pag. 13, marchio illeggibile in diverse componenti e non totale presenza totale del "riquadro rettangolare")
297. OK
298. NO (pag. 13, marchio illeggibile in diverse componenti e non totale presenza totale del "riquadro rettangolare")
299. NO (pag. 13, marchio illeggibile in diverse componenti)
300. NO (pag. 13, marchio illeggibile in diverse componenti)
301. OK
302. NO (pag. 13, manca la "linea verticale che separa il logo dal resto")
303. OK
304. NO (perché prodotto dopo il 2009 pag. 27 e quindi pag. 15 "No simboli o informazioni di altro tipo all'interno del rettangolo")
305. NO (perché prodotto dopo il 2009 pag. 27 e quindi pag. 15 "No simboli o informazioni di altro tipo all'interno del rettangolo")
306. OK
307. OK
308. OK
309. OK
310. OK (al limite di accettabilità perché la "graffa di qualità EPAL" ricopre informazioni del delle componenti del marchio IPPC/FAO)
311. NO (pag. 30, perché la "graffa di qualità EPAL" ricopre informazioni del delle componenti del marchio IPPC/FAO)
312. OK (al limite di accettabilità perché la "graffa di qualità EPAL" ricopre informazioni del delle componenti del marchio IPPC/FAO)
313. OK
314. OK (è solo un problema di fotografia)
315. OK
316. OK
317. OK (è solo un problema di fotografia)
318. OK
319. OK
320. OK
321. OK
322. OK
323. OK
324. NO (pag. 13 ha invertito le linee con le informazioni dei componenti)
325. NO (pag. 13 non si legge la "tipologia di trattamento")
326. OK (al limite dell'accettabilità per la non completa presenza del "riquadro rettangolare")
327. OK
328. OK
329. NO (pag. 13, non si legge il "Codice del produttore o dell'impresa fornitrice dei trattamenti")
330. OK
331. NO (pag. 13 per la non completa presenza del "riquadro rettangolare")
332. NO (pag. 13, non si legge il "Codice del produttore o dell'impresa fornitrice dei trattamenti")
333. OK
334. NO (pag. 30, perché la "graffa di qualità EPAL" ricopre informazioni del delle componenti del marchio IPPC/FAO)
335. OK

336. OK
337. NO (pag. 13 non si legge la "tipologia di trattamento", pag. 30, perché la "graffa di qualità EPAL" ricopre informazioni delle componenti del marchio IPPC/FAO, pag. 13 per la non completa presenza del "riquadro rettangolare")
338. OK
339. NO (pag. 13, marchio illeggibile in diverse componenti)
340. NO (pag. 13, marchio illeggibile in diverse componenti)
341. NO (Pag. 13, non c'è la presenza del "riquadro rettangolare")
342. OK
343. NO (pag. 13, marchio illeggibile in diverse componenti)
344. OK
345. NO (pag. 13, marchio illeggibile in diverse componenti)
346. OK
347. NO (pag. 13, marchio illeggibile in diverse componenti)
348. NO (pag. 13, non si legge il "Codice del produttore o dell'impresa fornitrice dei trattamenti")
349. NO (pag. 13, non si legge il "logo IPPC/FAO")
350. NO (Pag. 13, non c'è la presenza totale del "riquadro rettangolare")
351. NO (Pag. 13, non c'è la presenza del "riquadro rettangolare")
352. NO (Pag. 13, non c'è la presenza totale del "riquadro rettangolare")
353. OK (al limite dell'accettabilità per la non totale presenza del "riquadro rettangolare")
354. NO (Pag. 13, non c'è la presenza della parte superiore del "riquadro rettangolare")
355. NO (pag 13 non si legge completamente il "logo IPPC/FAO" e del "riquadro rettangolare")
356. NO (pag. 13, marchio illeggibile in diverse componenti)
357. OK
358. OK
359. OK
360. OK (al limite accettabilità per la leggibilità dei "riferimenti di rintracciabilità fitosanitaria")
361. NO (pag. 13, marchio illeggibile in diverse componenti)
362. OK
363. NO (pag. 13, marchio illeggibile in diverse componenti)
364. OK
365. NO (pag. 13, marchio illeggibile in diverse componenti)
366. OK
367. NO (Pag. 13, non c'è la presenza del "riquadro rettangolare")
368. NO (pag. 13, marchio illeggibile in diverse componenti)
369. NO (pag. 13, marchio illeggibile in diverse componenti)
370. OK
371. NO (Pag. 13, non c'è la presenza del "riquadro rettangolare")
372. OK
373. OK
374. OK
375. NO (pag 13 non si legge completamente il "logo IPPC/FAO" e non c'è la presenza di gran parte del "riquadro rettangolare")
376. NO (pag. 13, marchio illeggibile in diverse componenti)
377. OK
378. NO (pag. 13, non si legge il "Codice del produttore o dell'impresa fornitrice dei trattamenti")
379. NO (pag. 13, marchio illeggibile in diverse componenti)
380. OK (al limite dell'accettabilità)
381. NO (pag. 30 "il chiodo di controllo della riparazione" ricopre le informazioni della "tipologia di trattamento")
382. NO (pag. 30 "il chiodo di controllo della riparazione" e la "graffa di qualità EPAL" ricoprono informazioni delle componenti del Marchio IPPC / FAO)
383. OK
384. NO (pag. 13, marchio illeggibile in diverse componenti)







Note

Lined area for taking notes, consisting of 24 horizontal lines.



# conlegno

Consorzio Servizi Legno Sughero

**ConLegno** è un Consorzio di diritto privato, senza scopo di lucro, promosso dalle Associazioni nazionali dell'Industria (Assolegno e Assoimballaggi) del Commercio (Fedecomlegno) e delle PMI (CNA - Produzione Legno Arredo, Confartigianato Legno Arredo, Unital-Confapi) afferenti alla filiera del legno.

**Mission** di ConLegno è quella di favorire i molteplici utilizzi del legno: dalla materia prima, al legno strutturale, all'imbballaggio prodotto finito.



ConLegno opera attraverso la costituzione di **Comitati Tecnici**, coordinati dalle stesse imprese aderenti, e si occupa, con estrema flessibilità e dinamicità, di tematiche trasversali a tutta la filiera.

L'obiettivo è quello di affrontare le imposizioni di carattere legislativo e/o tecnico trasformandole in opportunità e valore aggiunto per le **aziende Consorziato**.



Lo strumento principale utilizzato per la valorizzazione dei prodotti è il **Marchio di qualità** - la cui gestione e promozione è affidata ai relativi Comitati Tecnici - a garanzia della prestazione delle aziende Consorziato.

L'affidabilità dei **professionisti di ConLegno** completa il quadro dei servizi offerti dal Consorzio. Ad oggi ConLegno gestisce **9 Marchi** a livello nazionale e internazionale, di cui **6 di proprietà** del Consorzio stesso.

### Logistica e Movimentazione

#### EPAL

Il Marchio internazionale di prodotto che contraddistingue il sistema di interscambio di pallet riutilizzabili (pooling aperto) più diffuso in Europa



#### PALOK

Il Marchio nazionale di prodotto che certifica la portata nominale e la sostenibilità ambientale dei pallet fuori standard



#### Riparatori Italiani di Qualità

Il Marchio nazionale di impresa che certifica la riparazione dei bancali in base a un regolamento standard



#### Imballaggio industriale

Per la qualificazione dell'imballaggio industriale attraverso la diffusione di standard tecnici produttivi di riferimento



#### Tutela Forestale

#### IPPC/FAO FITOK

Il Consorzio è stato riconosciuto dal Ministero delle Politiche Agricole Alimentari e Forestali quale Soggetto Gestore del Marchio internazionale di prodotto che certifica procedure e trattamenti fitosanitari conformi al regolamento ISPM n° 15 della FAO



#### LEGNOK

Per attività a favore della "Due Diligence" e contro il "legno illegale"



#### PIOPPOK

Per favorire la gestione consapevole e migliorare i diversi utilizzi del pioppo in Italia

### Sostenibilità Ambientale

#### Prevenzione e Riutilizzo

Per la valorizzazione e la promozione di reti accreditate di riparazione/riutilizzo dei pallet



#### Mondo Sughero

#### Systecode C.E. Liège

Il Marchio internazionale di prodotto che certifica la qualità o l'origine del sughero per tappi



#### Edilizia e Costruzioni

#### Legno Strutturale CE

La Marcatura CE certifica l'idoneità di prodotti in legno a divenire elementi strutturali

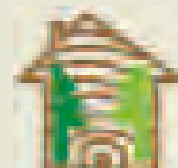

Organizzazione con Sistema di Gestione per la Qualità certificato UNI EN ISO 9001:2008 Cert. nr. 1015579

**Con noi. ConLegno.**

Foro Buonaparte, 65 - 20121 Milano - Tel 02.80604.1 - Fax 02.80604398  
www.conlegno.org - info@conlegno.org

**conlegno**  
Consorzio Servizi Legno Sughero

**Autore:**

Sebastiano Cerullo

**Hanno collaborato:**

Alberto Decarli, Laura Fasoli, Giuseppe Fragnelli, Corrado Gasparri, Davide Paradiso

**Inquadramento Autore**

Sebastiano Cerullo

Dal 2011 è il Responsabile di tutta l'area legno di FederlegnoArredo.

Responsabile di Assolegno dal 1997 Associazione nazionale delle industrie prima lavorazione e costruzioni in legno di FederlegnoArredo e dal 2005 è responsabile anche di Assoimballaggi Associazione nazionale industrie imballaggi in legno, pallet, sughero e servizi logistici sempre di FederlegnoArredo. Oltre a queste due Associazioni, dal 2011, si occupa anche di Fedecomlegno Associazione nazionale degli importatori, dei commercianti e degli Agenti di materia prima legno, derivati e semilavorati.

Nel 1999 ha coordinato l'introduzione del sistema EPAL in Italia ed ancora oggi collabora attivamente con il Comitato Tecnico Epal Italiano per lo sviluppo delle strategie generali. Numerose sono le sue presenze al Board internazionale di EPAL e nei Gruppi di Lavoro specifici.

Inoltre dal 2002 è Segretario Generale del Consorzio Servizi Legno-Sughero, Ente di diritto privato che nasce al fine di favorire i molteplici utilizzi del legno, dall'edilizia all'imballaggio prodotto finito.

Sempre nel 2002 ha seguito l'introduzione dello standard ISPM 15 in Italia ed ancora oggi ha il compito di portare a compimento le decisioni prese dal Comitato Tecnico Fitok.

È autore di numerosi libri ed articoli inerenti l'imballaggio in legno e la filiera legno.

Partecipa attivamente ai lavori dell'UNI per la redazione delle norme tecniche del settore legno, sughero e imballaggi in legno.





Conlegno  
Consorzio Servizi Legno-Sughero

Foro Buonaparte, 65 - 20121 Milano • T. +39 02 80604.1 - F. +39 02 80604. 398  
info@conlegno.org - www.conlegno.org